



aube
technologies

Owner's Guide



TH108PLUS

Non-programmable Thermostat

400-108-015-B 2009-11-30

Table of contents

Overview

About your new thermostat	1
Controls and display.....	2

Installation

Installation guidelines.....	3
Mounting the thermostat	4
Wiring.....	5
Configuration switches	6

Operation

Temperature display and setting	7
Setup menu.....	8

Appendices

In case of difficulty.....	9
Specifications	10
3-year limited warranty.....	11
Customer assistance.....	12

About your new thermostat

This thermostat is designed to control an electric heating system such as a baseboard heater, a convector or a fan-forced heater.

The thermostat **CANNOT** be used with:

- a resistive load under 2 A
- a resistive load over 12.5 A
- a system driven by a contactor or a relay (inductive load)
- a central heating system

SUPPLIED PARTS

- One (1) thermostat
- Two (2) 6-32 mounting screws
- Two (2) solderless connectors



Do you need assistance?
We are here to help.
Call 1-800-831-2823.

Controls and display

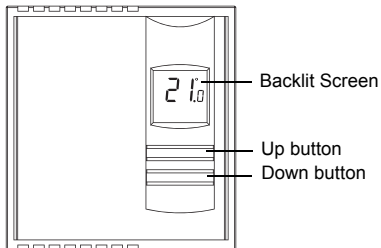

Appears when the setpoint is displayed



Temperature

Heating intensity indicator (the image disappears when heating is off)



Appears when the thermostat is configured for a fan-forced heater (see page 6)



The settings are locked (see page 6)

Installation guidelines

TURN OFF POWER TO THE HEATING SYSTEM AT THE MAIN POWER PANEL TO AVOID ELECTRICAL SHOCK.

- ▶ The installation must be performed by a qualified electrician and must comply with electrical codes of your region.
- ▶ Do NOT install the thermostat in an area where it can be exposed to water or rain.
- ▶ Avoid locations where there are air drafts (such as the top of a staircase or an air outlet), dead air spots (such as behind a door), or direct sunlight.
- ▶ Do not install the thermostat on a wall section that conceals air ducts, chimney pipes or stove pipes.
- ▶ Install the thermostat about 1.5 m (5 feet) high, on an inside wall facing the heater.
- ▶ Install the thermostat onto an electrical box.
- ▶ This thermostat has tinned copper wires for line and load connections. Special CO/ALR solderless connectors must be used if the thermostat will be connected to aluminium wires.
- ▶ The thermostat wires are not polarized; either wire can be connected to the load or to the power supply.
- ▶ Keep the air vents at the top and bottom of the thermostat clean and free from obstructions.

Mounting the thermostat

- 1** Loosen the screw underneath the thermostat and separate the faceplate from the wallplate.
***NOTE:** The screw remains captive and cannot be completely removed.*
- 2** Wire the thermostat (see page 5).
- 3** Mount the wallplate to the electrical box using the provided screws. Insert the screws through the two left or right mounting holes of the wallplate.
- 4** Set the configuration switches (see page 6)
- 5** Reinstall the faceplate onto the wallplate and tighten the screw.
***NOTE:** If there is a protective film or sticker on the thermostat's screen, peel it off.*
- 6** Apply power to the heating system. Verify the installation by checking that the heating system can be turned On by raising the setpoint using the **Up** button or turned Off by lowering the setpoint using the **Down** button.

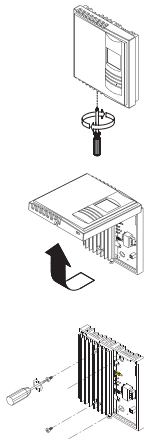

Wiring

Connect the thermostat wires to the heating system (load) and to the power supply.

2-wire Installation

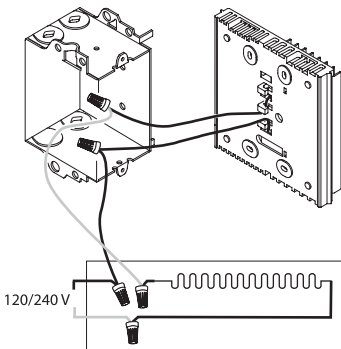

4-wire Installation

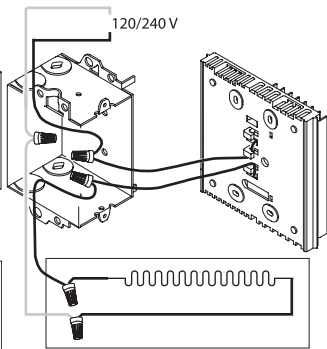

Configuration switches

Configuration switches are on the back of the faceplate. Factory settings are inside gray cells.

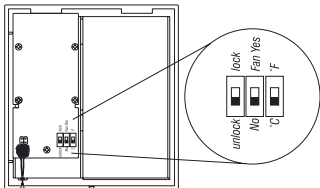

#	Parameter	Up	Down
1	Settings lock ¹	Lock	Unlock
2	Fan-forced heater ²	Fan Yes	No
3	Unit	°F	°C

- ¹ The thermostat buttons are disabled and  appears on the screen (see page 2) when the settings are locked.
- ² Place at **Fan Yes** if you have a fan-forced heater (to prevent premature burn-out of the motor). Leave at **No** for better temperature regulation if you do not have a fan-forced heater.

Temperature display and setting



The thermostat generally displays the room temperature.

- To display the set temperature (setpoint), press the **Up** or **Down** button once. The setpoint temperature will remain on the screen for 5 seconds.
- To change the setpoint temperature, press the **Up** or **Down** button repeatedly until the desired temperature is displayed.
- The screen is backlit for 10 seconds when any button is pressed.

Setup menu

- 1 Press the **Up** and **Down** buttons simultaneously for three seconds to enter the setup menu.
- 2 Press the **Up** or **Down** button to change the option.
- 3 Press the **Up** and **Down** buttons simultaneously and briefly to advance to the next parameter.
- 4 When the last parameter is displayed, press the **Up** and **Down** buttons for three seconds to save any changes and exit the menu.

NOTE: If you do not press any button for 15 seconds, the thermostat will automatically save any changes you have made and will then return to its normal display.

Parameter	Options	Display and default setting
Minimum setpoint	5°C - 30°C (41°F - 86°F) NOTE: The minimum setpoint cannot be set higher than the value set for the maximum setpoint.	
Maximum setpoint	5°C - 30°C (41°F - 86°F) NOTE: The maximum setpoint cannot be set lower than the value set for the minimum setpoint.	

In case of difficulty

PROBLEM	SOLUTIONS
Thermostat is hot.	This is normal unless the thermostat is too hot to touch. Ensure that the heater capacity does not exceed the thermostat's maximum load.
Wrong temperature is displayed.	Avoid any of the following conditions: <ul style="list-style-type: none">• The thermostat is exposed to an air draft.• The thermostat is located near or above a heat source such as a light dimmer.
Display disappears and reappears after a few minutes.	The thermal circuit breaker on the heater has temporarily opened. This can happen if the heater is obstructed by furniture or curtain and has overheated, or if the thermal circuit breaker is defective or too sensitive.
Display looks faded when heating is activated.	The heater capacity is probably less than the thermostat minimum load requirement. The thermostat cannot be used below that rating.

Specifications

Supply: 240 VAC, 60 Hz

Minimum load: 2 A (resistive only)
500 W @ 240 VAC

Maximum load: 12.5 A (resistive only)
3000 W @ 240 VAC

Display range: 0°C to 50.0°C (32°F to 122°F)

Setpoint range: 5.0°C to 30.0°C (41°F to 86°F)

Resolution: 0.5°C (1°F)

Operating temperature: 0°C to 50.0°C (32°F to 122°F)

Storage temperature: -20.0°C to 50.0°C (-4°F to 122°F)

Permanent memory: You do not need to adjust the temperature or thermostat configurations following a power outage.

3-year limited warranty

Honeywell warrants this product, excluding battery, to be free from defects in the workmanship or materials, under normal use and service, for a period of three (3) years from the date of purchase by the consumer. If at any time during the warranty period the product is determined to be defective or malfunctions, Honeywell shall repair or replace it (at Honeywell's option).

If the product is defective,

- (i) return it, with a bill of sale or other dated proof of purchase, to the place from which you purchased it, or
- (ii) contact Honeywell. Honeywell will make the determination whether the product should be returned, or whether a replacement product can be sent to you.

This warranty does not cover removal or reinstallation costs. This warranty shall not apply if it is shown by Honeywell that the defect or malfunction was caused by damage which occurred while the product was in the possession of a consumer.

Honeywell's sole responsibility shall be to repair or replace the product within the terms stated above. HONEYWELL SHALL NOT BE LIABLE FOR ANY LOSS OR DAMAGE OF ANY KIND, INCLUDING ANY INCIDENTAL OR CONSEQUENTIAL DAMAGES RESULTING, DIRECTLY OR INDIRECTLY, FROM ANY BREACH OF ANY WARRANTY, EXPRESS OR IMPLIED, OR ANY OTHER FAILURE OF THIS PRODUCT. Some provinces, states or regions do not allow the exclusion or limitation of incidental or consequential damages, so this limitation may not apply to you.

THIS WARRANTY IS THE ONLY EXPRESS WARRANTY HONEYWELL MAKES ON THIS PRODUCT. THE DURATION OF ANY IMPLIED WARRANTIES, INCLUDING THE WARRANTIES OF MERCHANTABILITY AND FITNESS FOR A PARTICULAR PURPOSE, IS HEREBY LIMITED TO THE THREE-YEAR DURATION OF THIS WARRANTY. Some provinces, states or regions do not allow limitations on how long an implied warranty lasts, so the above limitation may not apply to you.

This warranty gives you specific legal rights, and you may have other rights which vary from one province, state or region to another.

Customer Assistance

If you have any questions about the product installation or use, contact us at:

705 Montrichard Avenue
Saint-Jean-sur-Richelieu, Quebec
J2X 5K8
Canada

1-800-831-2823

Email: aube.service@honeywell.com

For more information on our products, go to
www.aubetech.com



aube
technologies

Guide du propriétaire

VERIFIED



VÉRIFIÉ

Energy
Performance
Rendement
Énergétique

TH108PLUS

Thermostat non programmable

400-108-015-B 2009-11-30

Table des matières

Aperçu

À propos du thermostat	1
Commandes et affichage	2

Installation

Consignes d'installation.....	3
Installation du thermostat	4
Branchement	5
Sélecteurs de configuration.....	6

Fonctionnement

Affichage et réglage de la température	7
Menu de configuration.....	8

Annexes

En cas de difficulté	9
Fiche technique	10
Garantie limitée de 3 ans	11
Service à la clientèle	12

À propos de votre nouveau thermostat

Ce thermostat est conçu pour commander un système de chauffage électrique comme une plinthe électrique, un convecteur ou un ventiloconvecteur.

Ce thermostat **NE** peut être utilisé avec :

- une charge résistive inférieure à 2 A
- une charge résistive supérieure à 12,5 A
- un système fonctionnant à l'aide d'un contacteur ou d'un relais (charge inductive)
- un système de chauffage central

PIÈCES FOURNIES

- Un (1) thermostat
- Deux (2) vis de montage 6-32
- Deux (2) connecteurs sans soudure



Besoin d'aide?

Nous sommes là pour vous aider.

Appelez au 1 800 831-2823.

Commandes et affichage

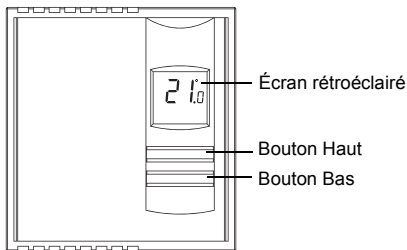

Apparaît lorsque la température de consigne est affichée

Indicateur d'intensité du chauffage (l'image disparaît lorsque le chauffage est désactivé)

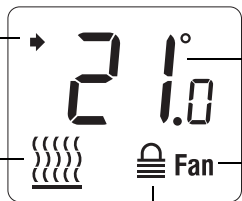

Apparaît si le thermostat est configuré pour un ventiloconvecteur (voir la page 6)

Consignes d'installation

METTRE LE SYSTÈME DE CHAUFFAGE HORS TENSION AU PANNEAU ÉLECTRIQUE AFIN D'ÉVITER TOUT RISQUE DE CHOC ÉLECTRIQUE.

- ▶ L'installation doit être effectuée par un électricien qualifié et doit être conforme aux codes de l'électricité en vigueur dans votre région.
- ▶ Ne PAS installer le thermostat à un endroit où il risque d'être exposé à l'eau ou à la pluie.
- ▶ Éviter les endroits où il y a des courants d'air (comme dans le haut d'un escalier ou une sortie d'air), où il manque de circulation d'air (comme derrière une porte) ou qui sont directement exposés au soleil.
- ▶ Ne pas installer le thermostat sur un mur qui dissimule des conduits d'air ou d'une cheminée.
- ▶ Installer le thermostat à environ 1,5 mètre (5 pieds) du sol, sur une cloison intérieure faisant face à l'appareil de chauffage.
- ▶ Installer le thermostat sur une boîte électrique.
- ▶ Le fils du thermostat servant à la connexion de l'alimentation et de la charge sont en cuivre étamé. Si vous les reliez à des fils d'aluminium, utiliser des connecteurs spéciaux sans soudure CO/ALR conçus à cette fin.
- ▶ Les fils du thermostat ne sont pas polarisés; le sens du branchement n'a donc aucune importance.
- ▶ Garder les ouvertures d'aération du thermostat propres et dégagées en tout temps.

Installation du thermostat

- 1 Desserrer la vis sous le thermostat et séparer la façade du thermostat de sa base.
NOTA : La vis ne peut être complètement retirée et reste captive sur la base.
- 2 Brancher le thermostat (voir la page 5).
- 3 Installer la base sur la boîte électrique à l'aide des vis fournies. Insérer les vis dans les deux trous de fixation de droite ou de gauche de la base.
- 4 Régler les sélecteurs de configuration (voir la page 6).
- 5 Réinstaller la façade sur la base et serrer la vis.

NOTE : Enlever le film protecteur ou l'autocollant sur l'écran du thermostat, le cas échéant.

- 6 Mettre le système de chauffage sous tension. Vérifier l'installation en vous assurant que le système de chauffage peut être activé en élevant la température de consigne à l'aide du bouton **Haut** et désactivé en diminuant le point de consigne à l'aide du bouton **Bas**.

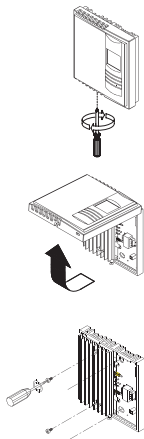

Branchement

Relier les fils du thermostat à l'alimentation et au système de chauffage (charge).

Installation à deux fils

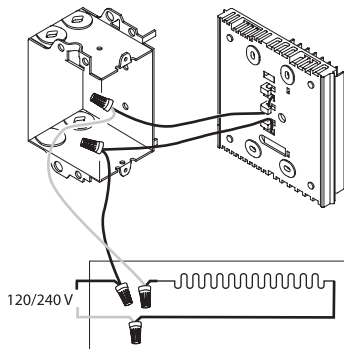

Installation à quatre fils

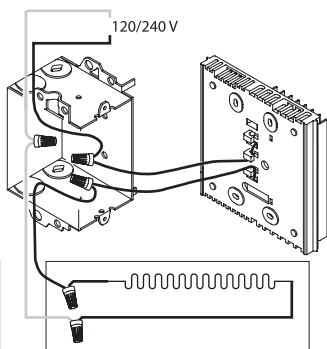

Sélecteurs de configuration

Les sélecteurs de configuration sont à l'arrière de la façade. Les configurations par défaut sont dans les cases grises.

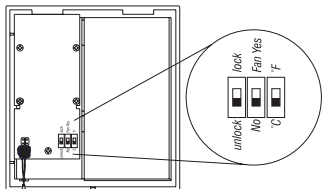

Paramètre	Haut	Bas
Verrouillage des réglages ¹	Verrouillé (Lock)	Déverrouillé (Unlock)
Ventiloconvecteur ²	Oui (Fan Yes)	Non (No)
Unité	°F	°C

¹ Les boutons du thermostat sont désactivés et  apparaît à l'écran (voir la page 2) lorsque les réglages sont verrouillés.

² Placer à « Yes » (Oui) si vous utilisez un ventiloconvecteur (pour éviter que le moteur s'use prématurément). Laisser à « No » (Non) pour une meilleure régulation de la température si vous n'utilisez pas un ventiloconvecteur.

Affichage et réglage de la température



Le thermostat affiche généralement la température de la pièce .

- Pour afficher la température de consigne (réglée), appuyer une fois sur le bouton **Haut** ou **Bas**. Celle-ci apparaîtra à l'écran pendant 5 secondes.
- Pour modifier la température de consigne, appuyer sur le bouton **Haut** ou **Bas** jusqu'à ce que la température désirée s'affiche à l'écran.
- L'écran est rétroéclairé pendant 10 secondes lorsque vous appuyez sur un bouton.

Réglages avancés

- 1 Appuyer simultanément sur les boutons **Haut** et **Bas** pendant trois secondes.
- 2 Appuyer sur le bouton **Haut** ou **Bas** pour changer d'option.
- 3 Appuyer simultanément et brièvement sur les boutons **Haut** et **Bas** pour avancer au paramètre suivant.
- 4 Appuyer simultanément sur les boutons **Haut** et **Bas** pendant trois secondes pour enregistrer tout changement et sortir du menu.

NOTA : Si vous n'appuyez sur aucun bouton pendant 15 secondes, le thermostat enregistrera automatiquement tout changement que vous aurez fait et retournera ensuite à l'affichage normal.

Paramètre	Options	Affichage et réglage par défaut
Consigne minimale	5 °C - 30 °C (41 °F - 86 °F) NOTE : La consigne minimale ne peut être réglée à une valeur supérieure à celle de la consigne maximale.	
Consigne maximale	5 °C - 30 °C (41 °F - 86 °F) NOTE : La consigne maximale ne peut être réglée à une valeur inférieure à celle de la consigne minimale.	

En cas de difficulté

PROBLÈME	SOLUTIONS
Le thermostat est chaud.	Cette situation est normale, à moins que le thermostat ne soit trop chaud pour pouvoir y toucher. S'assurer que le système de chauffage n'excède pas la charge maximale du thermostat.
Le thermostat n'affiche pas la bonne température.	Éviter les situations suivantes : <ul style="list-style-type: none"> • Le thermostat est exposé à un courant d'air. • Le thermostat est situé près ou au-dessus d'une source de chaleur telle qu'un gradateur de lumière.
L'affichage disparaît et réapparaît après quelques minutes.	Le disjoncteur thermique de la plinthe s'est temporairement ouvert. Cette situation peut arriver si la plinthe est obstruée par un meuble ou un rideau, causant ainsi une surchauffe, ou encore si le disjoncteur thermique est défectueux ou trop sensible.
L'affichage est pâle lorsque le chauffage est activé.	La charge du système de chauffage est probablement inférieure à la charge minimale du thermostat. Dans le cas échéant, ce thermostat ne peut être utilisé.

Fiche technique

Alimentation : 240 VCA, 60 Hz

Charge minimale : 2 A (résistive seulement)
500 W @ 240 VCA

Charge maximale : 12,5 A (résistive seulement)
3 000 W @ 240 VCA

Plage d'affichage : 0 °C à 50,0 °C (32 °F à 122 °F)

Plage de température de consigne : 5,0 °C à 30,0 °C (41 °F à 86 °F)

Résolution : 0,5 °C (1 °F)

Température de fonctionnement : 0 °C à 50 °C (32 °F à 122 °F)

Température de rangement : -20 °C à 50 °C (-4 °F à 122 °F)

Mémoire permanente : Vous n'aurez pas à régler la température ou les configurations du thermostat après une panne de courant.

Garantie limitée de 3 ans

Honeywell garantit ce produit, à l'exception des piles, contre tout vice de fabrication ou de matière dans la mesure où il en est fait une utilisation et un entretien convenables, et ce, pour trois (3) ans à partir de la date d'achat par le consommateur. En cas de défectuosité ou de mauvais fonctionnement pendant la période de garantie, Honeywell remplacera ou réparera le produit (au gré de Honeywell).

Si le produit est défectueux,

- (i) le retourner, accompagné d'une preuve d'achat indiquant la date d'achat, à l'endroit où il a été acheté, ou
- (ii) contacter Honeywell. Honeywell déterminera alors si le produit doit être retourné ou si un produit de remplacement peut vous être expédié.

La présente garantie ne couvre pas les frais de retrait ou de réinstallation. La présente garantie ne s'appliquera pas s'il est démontré que la défectuosité ou le mauvais fonctionnement est dû à un endommagement du produit alors que le consommateur l'avait en sa possession.

La responsabilité de Honeywell se limite à réparer ou à remplacer le produit conformément aux modalités susmentionnées. HONEYWELL N'EST EN AUCUN CAS RESPONSABLE DES PERTES OU DOMMAGES, Y COMPRIS LES DOMMAGES INDIRECTS OU ACCESSOIRES DÉCOULANT DIRECTEMENT OU INDIRECTEMENT D'UNE VIOLATION QUELCONQUE D'UNE GARANTIE, EXPRESSE OU TACITE, APPLICABLE AU PRÉSENT PRODUIT NI DE TOUTE AUTRE DÉFECTUOSITÉ DU PRÉSENT PRODUIT. Certaines provinces ou régions ne permettent pas l'exclusion ou la restriction des dommages indirects et, par conséquent, la présente restriction peut ne pas s'appliquer.

LA PRÉSENTE GARANTIE TIENT LIEU DE TOUTES LES AUTRES GARANTIES, EXPRESSES OU TACITES, ET LES GARANTIES DE VALEUR MARCHANDE ET DE CONFORMITÉ À UNE FIN PARTICULIÈRE SONT PAR LES PRÉSENTES EXCLUES APRÈS LA PÉRIODE DE TROIS ANS DE LA PRÉSENTE GARANTIE. Certaines provinces ou régions ne permettent pas de limiter la durée des garanties tacites et, par conséquent, la présente limitation peut ne pas s'appliquer.

La présente garantie donne au consommateur des droits légaux spécifiques et peut-être certains autres droits qui peuvent varier d'une province ou région à une autre.

Service à la clientèle

Pour toute question concernant l'installation ou l'utilisation de
du produit, prière de nous joindre à :

705, avenue Montrichard
Saint-Jean-sur-Richelieu (Québec)
J2X 5K8
Canada

1 800 831-2823

Courriel : aube.service@honeywell.com

Pour de plus amples informations sur nos produits, visiter
www.aubetech.com