

INSTALLATION INSTRUCTIONS

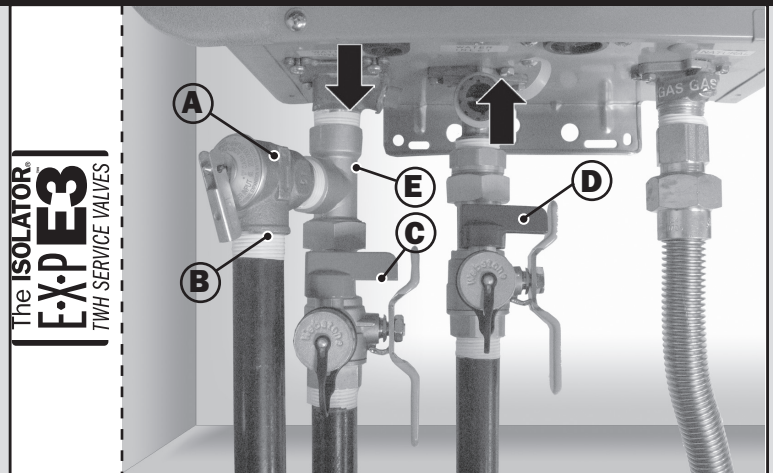
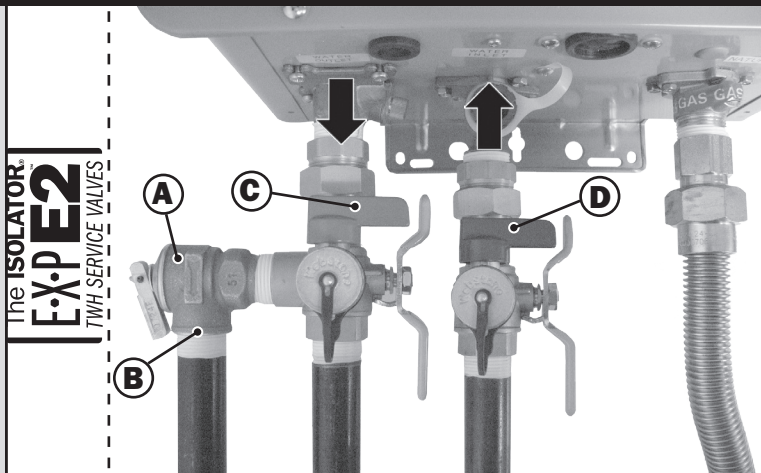

A: PRV **B:** PRV Discharge Outlet **C:** Hot Ball Valve Drain Handle **D:** Cold Ball Valve Drain Handle **E:** Relocation Fitting

Hot valve is designated by a red drain handle. Cold valve is designated by a blue drain handle.

Thank you for choosing the Isolator® E-X-P™ E2 or E3 Tankless Water Heater Service Valves.

This valve kit was designed with ease of installation and regular maintenance of your tankless water heater in mind. It was not designed for installations exposed to subfreezing conditions; please keep this in mind when choosing a location to install your tankless water heater. Drain valves should remain closed during normal operation. Do not rely on the drain cap to stop the water from draining. When draining, always remove drain caps slowly to insure that no pressure exists. If you have any questions or comments, please contact us at (800) 225-9529 or visit us on the web - www.webstonevalves.com.

Relocation Fitting Installation Instructions (E3 Model ONLY):

1. Wrap the ends of the threaded water inlet & outlet on the tankless water heater, as well as the threaded end of the approved pressure relief valve (enclosed) with a minimum of 5 wraps of PTFE thread tape or another approved thread sealant.
2. Screw the 3/4" female threaded end (opposite the male end) of the relocation fitting onto the HOT water outlet on the tankless water heater.
3. Position the relocation fitting such that there is adequate space to allow for installation of the pressure relief valve into the port on the side of the relocation fitting.
4. Screw the pressure relief valve into the threaded port in the side of the relocation fitting (see Pressure Relief Valve Section for proper installation requirements).
5. Place the black washer into the union end of the HOT water service valve (RED Drain Handle) such that the raised metal edge of the valve is inside the washer.
6. Hand-tighten the union nut to the relocation fitting. Realign the relocation fitting, pressure relief valve & drain portion as needed to maintain a clear discharge line.
7. PROCEED TO STEP 5 IN THE INSTALLATION INSTRUCTIONS IN THE NEXT SECTION.

Installation Instructions:

1. Wrap the ends of the threaded water inlet & outlet on the tankless water heater, as well as the threaded end of the approved pressure relief valve (enclosed) with a minimum of 5 wraps of PTFE thread tape or another approved thread sealant.
2. Screw the pressure relief valve into the 3/4" threads opposite the wing handle on the HOT water service valve. (RED drain handle) (see Pressure Relief Valve Section for proper installation requirements)
3. Loosen the 3/4" union nut on the HOT water valve and connect to the HOT water outlet on the tankless water heater. If nut is removed, ensure that you realign the tailpiece accurately to the valve and that the black washer is positioned such that the raised metal edge of the valve is inside the washer.
4. Align the direction of the HOT water drain to the desired position.
5. Tighten the union assembly to the HOT water valve using approximately 15 foot lbs of torque.
6. Repeat steps 3-5 for the COLD water valve. (BLUE drain handle) for connection to the COLD water inlet on the tankless water heater.
7. Connect the INLET on the COLD water valve to the MAIN SOURCE of the water supply.
8. Connect the OUTLET on the HOT water valve to the HOT WATER plumbing system.
9. Ensure that both drain valve lever handles are in the closed position (perpendicular to the drain portion of the body).

It is recommended that these instructions be stored along with other documents related to your heater's maintenance

High Flow Diagnostic and Testing Procedures:

1. The characteristics of the Isolator EXP E2 or E3 allow for full diagnostic testing and cleansing of your system by one person.
2. Ensure that the drain valve handle on the HOT valve is closed. (Lever perpendicular to drain portion of the body) Slowly remove the drain cap and retain the rubber washer.
3. Connect a hose to the hot water drain valve and run into a pail, sink, or drain opening and begin testing the system. (flow rate, firing rate and temperature tests can all be performed)
4. Consult your tankless water heater owner's manual for complete information on all diagnostic testing of your particular model.

Cleaning and Flushing Instructions:

Check with the manufacturer of your tankless water heater for specific guidelines for the unit installed. Pump, hoses, pail & solution (not included).

1. Disconnect power to the tankless water heater and/or shut off the gas valve.
2. Close both the HOT & COLD water valves by turning the main valve wing handles 90 degrees. (Handles will now be perpendicular to the main valve body.)
3. Ensure that both drain valve handles are closed. (Handles perpendicular to the drain spout)
4. Slowly remove the drain caps. Be sure to retain rubber washer inside of the cap.
5. Connect the pump outlet hose to the COLD water drain outlet of the EXP E2 or E3 valve. (BLUE drain handle)
6. Connect a drain hose to the HOT water drain outlet of the EXP E2 or E3 valve. (RED drain handle)
7. Pour 3 to 5 gallons of flushing/de-scaling solution into a pail (virgin food grade white vinegar or citric acid recommended).
8. Place both the pump inlet hose and the HOT valve drain outlet hose into the pail.
9. Open both the HOT & COLD drain valves by turning the handles clockwise 90°.
10. Turn on the pump and allow the solution to circulate for 20 to 45 minutes, depending on the amount of scale in the appliance.
11. Turn off the pump and close the COLD water drain valve.
12. Remove the hose from the COLD water drain valve; replace cap & washer securely onto the drain valve outlet.
13. Remove the pump and hose from the pail; dispose of the cleansing solution safely & properly.
14. Put the HOT water drain hose end back into the empty pail or sink drain and open the main water valve on the COLD EXP E2 or E3. This procedure will flush out the tankless water heater with fresh cold water; flush with at least 20 gallons. You will have to empty the pail several times.
15. Close the main water valve on the COLD EXP E2 or E3 & clean the in-line filter of your tankless water heater if required by the manufacturer.
16. Close the drain valve on the HOT EXP E2 or E3, remove the drain hose, replace cap & washer securely onto the drain valve outlet.
17. Open the main water valves on both the COLD & HOT EXP E2 OR E3 valves. (Handles parallel to the main valve body)
18. Ensure that both the HOT & COLD drain valve handles are CLOSED. (Perpendicular to the drain portion of the body)
19. Restore power to the tankless water heater and turn on the gas valve.

Pressure Relief Valve (PRV)

Installation Instructions:

The PRV must be connected by the threaded connection opposite the wing handle on the hot water valve (designated by the RED drain handle) or the threaded connection on the side of the relocation fitting above the hot water valve. Installation must maintain a 3/4" port size with no shut off valve or line restriction in-between the appliance and the PRV. The discharge line from the PRV should pitch downward and terminate 6" above drains where discharge will be clearly visible. The discharge end of the line shall be plain (unthreaded) and a minimum of 3/4" in diameter. The discharge line material must be suitable for water at least 180° Fahrenheit. The discharge line shall be as short and straight as possible such that the arrangement does not reduce the relieving capacity of the pressure relief valve. No valve of any type may be installed in the discharge line of the pressure relief valve.

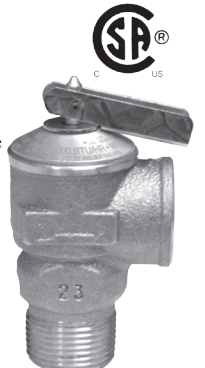

PRV Maintenance Instructions:

For proper care of this approved pressure relief valve, it is recommended that the valve is manually operated once a year. In doing so, it will be necessary to take precautions with regard to the discharge of potentially scalding hot water under pressure. Ensure discharge has a place to flow. Contact with your body or other property may cause damage or harm.

Please note that only the PRV in this package is certified by CSA International as an approved item.

INSTRUCTIONS D'INSTALLATION

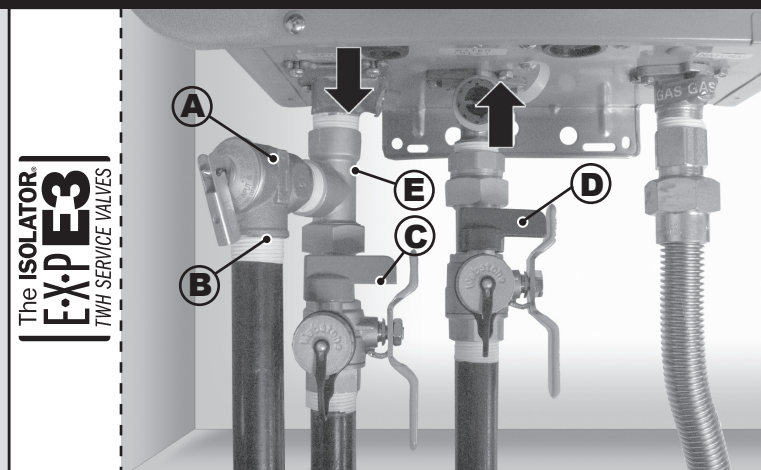
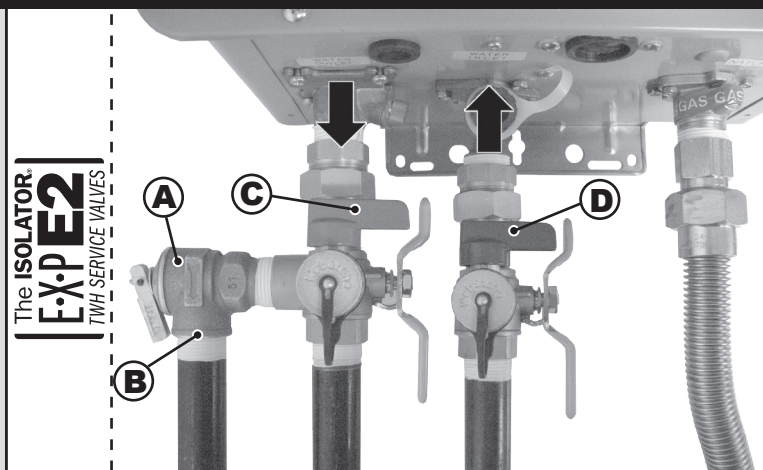

A : VDP **B** : Orifice de Refoulement pour VDP **C** : Levier de Drainage pour Valve à Bille Eau Chaude **D** : Levier de Drainage pour Valve à Bille Eau Froide **E** : Accessoire de Relocalisation

La valve à eau chaude est désignée avec un levier de drainage rouge. La valve à eau froide est désignée avec un levier de drainage bleu.

Merci d'avoir choisi l'Isolator® E-X-P™ E2 ou E3 les Valves de Service pour Chauffe-Eau sans Réservoir.

Cette trousse de valves est conçue pour une installation facile et un entretien régulier de votre chauffe-eau sans réservoir. Ces valves ne sont pas conçues pour une installation dans des conditions de températures sous-zéro ; bien choisir l'emplacement de votre chauffe-eau sans réservoir. Les leviers de drainage doivent demeurer fermés pendant une utilisation en situation normale. Ne pas se fier au couvercle de drainage pour arrêter le drainage d'eau. Lorsque vous drainez, toujours enlever les couvercles de drainage lentement pour vous assurer qu'il n'y ait aucune pression. Pour plus d'informations ou commentaires, contactez-nous au (800) 225-9529 ou visitez notre site web – www.webstonevalves.com.

Instructions d'Installation pour Accessoire de Relocalisation (Modèle E3 SEULEMENT) :

1. Enveloppez les bouts filetés des prises d'eau et sorties d'eau du chauffe-eau sans réservoir, ainsi que le bout fileté de la valve de détente approuvée (incluse) avec un minimum de 5 enroulements de bande ou tout autre produit étanche pour raccords filetés.
2. Vissez le bout du filet femelle 3/4" (opposé au bout male) de l'accessoire de relocalisation sur la sortie d'eau CHAUDE du chauffe-eau sans réservoir.
3. Positionnez l'accessoire de relocalisation avec un espace amplement suffisant pour permettre l'installation de la valve de dégagement de pression dans l'orifice sur le côté de l'accessoire de relocalisation.
4. Vissez la valve de dégagement de pression dans l'orifice fileté sur le côté de l'accessoire de relocalisation (voir Section Valve de Dégagement de Pression) pour les conditions d'installation adéquates.
5. Placez la rondelle noire dans le bout de l'union de la valve de service à eau chaude (Levier de Drainage Rouge) de façon à ce que l'arête de métal soit à l'intérieur de la rondelle.
6. Resserrez l'écrou-union manuellement sur l'accessoire de relocalisation. Réalignez l'accessoire de relocalisation, les valves de dégagement de pression et les sections de drainage, au besoin, afin de maintenir une conduite de refoulement dégagée.
7. CONTINUEZ À LA SECTION 5 DES INSTRUCTIONS D'INSTALLATIONS DE LA PROCHAINE SECTION.

Instructions d'installation :

1. Enveloppez les bouts filetés des prises d'eau et sorties d'eau du chauffe-eau sans réservoir, ainsi que le bout fileté de la valve de détente approuvée (incluse) avec un minimum de 5 enroulements de bande Teflon® ou tout autre produit étanche pour raccords filetés.
2. Vissez la valve de dégagement de pression dans les bouts filetés 3/4" à l'opposé du levier pour clapet de retenue sur la valve de service à eau CHAUDE. (Levier de drainage ROUGE).
3. Déserrez l'écrou union de 3/4" sur la valve à eau CHAUDE et raccordez le à la sortie d'eau CHAUDE sur le chauffe-eau sans réservoir. Si l'écrou est enlevé, assurez-vous de réaligner l'about correctement avec la valve et que la rondelle noire soit positionnée de façon à ce que l'arête de métal de la valve soit à l'intérieur de la rondelle.
4. Alignez la direction du purgeur d'eau CHAUDE à la position désirée.
5. Resserrez l'assemblage union de la valve à eau CHAUDE en utilisant approximativement 15 pied- livres de torsion.
6. Répétez les étapes 3-5 pour la valve à eau FROIDE. (Levier de drainage BLEU) pour la connexion de la prise d'eau FROIDE sur le chauffe-eau sans réservoir.
7. Raccordez l'ENTRÉE de la valve à eau FROIDE à la source d'alimentation en eau PRINCIPALE.
8. Raccordez la SORTIE de la valve à eau CHAUDE à l'EAU CHAUDE du système de plomberie.
9. Assurez-vous que les deux leviers de drainage soient en position fermée, (perpendiculaires à la portion drainage du corps).

Il est fortement recommandé de remettre ces instructions avec tout autre document accessoire ayant trait à l'entretien de votre chauffe-eau

Diagnostic de Haut Débit et Procédures de Modes d'Essai :

1. Les caractéristiques de l'Isolator EXP E2 ou E3 permettent un diagnostic complet de modes d'essais et de nettoyage de votre système, qui peut s'exécuter par une personne seulement.
2. Assurez-vous que le levier de la valve de drainage sur la valve à eau CHAUDE soit fermé. (Levier perpendiculaire à la portion drainage du corps).
3. Raccordez un tuyau sur la valve de drainage d'eau chaude et écoutez dans un seau, évier ou ouverture d'un drain et commencez le mode d'essai du système.
4. Consultez le guide d'utilisation de votre chauffe-eau sans réservoir pour des informations complètes sur le mode d'essai de votre modèle spécifique.

Vérifiez avec le fabricant de votre chauffe-eau sans réservoir pour les directives spécifiques de l'installation de votre unité. Pompe, tuyaux, seau et solution (non inclus).

1. Débranchez le courant de votre chauffe-eau sans réservoir et/ou fermez la valve à gaz.
2. Fermez les valves d'eau CHAUDE et FROIDE en tournant la valve du clapet de retenue principale à 90 degrés.
3. Assurez-vous que les leviers des deux valves de drainage soient fermés. (Leviers perpendiculaires au bec de drainage).
4. Retirez lentement les couvercles de drainage. Assurez-vous de retenir la rondelle en caoutchouc à l'intérieur du couvercle.
5. Raccordez le tuyau de l'ouverture de la pompe à la sortie de drainage d'eau FROIDE de la valve EXP E2 ou E3. Levier de drainage (BLEU).
6. Raccordez un tuyau de drainage à l'ouverture de drainage d'eau CHAUDE de la valve EXP E2 ou E3. (Levier de drainage ROUGE).
7. Versez de 3 à 5 gallons de solution de rinçage/décalaminage dans un seau (qualité alimentaire vierge, vinaigre blanc ou acide citrique sont recommandés).
8. Placez le tuyau d'ouverture de pompe et le tuyau d'ouverture de drainage de valve eau CHAUDE dans un seau.
9. Ouvrez les valves de drainage eau CHAUDE et FROIDE, rotation à droite de 90 degrés.
10. Faites fonctionner la pompe et laissez la solution circuler pendant 20 à 45 minutes, dépendant du dépôt dans votre appareil.
11. Interrompez la pompe et fermez la valve de drainage d'eau FROIDE.
12. Retirez le tuyau de la valve de drainage d'eau FROIDE ; remplacez le couvercle et la rondelle solidement sur l'ouverture de la valve de drainage.
13. Retirez la pompe et le tuyau du seau ; débarrassez-vous de la solution de façon sécuritaire et selon les standards.
14. Remplacez le bout du tuyau de drainage d'eau CHAUDE dans le seau vide ou dans un drain d'évier et ouvrez la valve d'eau principale sur l'EXP E2 ou E3 FROID.
15. Fermez la valve d'eau principale sur l'EXP E2 ou E3 FROID et nettoyez le filtre de conduite de votre chauffe-eau sans réservoir selon les recommandations du fabricant.
16. Fermez la valve de drainage sur l'EXP E2 ou E3 CHAUD, enlevez le tuyau de drainage, remplacez le couvercle et la rondelle solidement sur l'ouverture de valve de drainage.
17. Ouvrez les valves d'eau principales sur les valves EXP E2 ou E3, CHAUDES et FROIDES, (leviers parallèle au corps de la valve principale).
18. Assurez-vous que les deux leviers de valves de drainage d'eau CHAUDE et FROIDE soient fermés, (perpendiculaires à la portion drainage du corps).
19. Rétablissez le courant de votre chauffe-eau sans réservoir et rallumez la valve de gaz.

Valve de dégagement de pression (VDP)

Instructions d'Installation :

La VDP doit être raccordée par la connexion filetée opposée à la valve pour clapet de retenue sur la valve d'eau chaude (désignée par le levier de drainage ROUGE) ou par la connexion filetée du côté de l'accessoire de relocalisation au dessus de la valve à eau chaude. L'installation doit maintenir un diamètre de passage de 3/4" sans aucune valve de sectionnement ou restriction de ligne entre l'appareil et la VDP. La conduite de refoulement depuis la VDP devrait être en pente descendante et se terminer à 6" au dessus des drains où le refoulement sera visible. Le bout de refoulement de la ligne devrait être non-fileté et avoir un diamètre minimum de 3/4". Le matériau de la conduite de refoulement doit être adapté à l'eau d'au moins 180 degrés Fahrenheit. La conduite de refoulement doit être aussi court et droit que possible de telle sorte que le dispositif ne réduit pas la capacité de décharge de la soupape de décharge de pression. Aucune valve d'aucune sorte ne doit être installée dans la ligne de refoulement de la valve de dégagement de pression.

Instructions d'Entretien pour la VDP :

Pour un entretien adéquat de cette valve de dégagement de pression, nous recommandons l'opération de la valve en position manuelle, une fois l'an. En ce faisant, il sera nécessaire de prendre toutes les précautions quant à l'écoulement potentiel d'eau bouillante sous pression. Assurez-vous que l'écoulement soit dirigé dans un endroit prédéterminé. Tout contact avec le corps ou autres objets peut causer des dommages ou des blessures. Prière de noter que le VDP inclus dans cet emballage est certifié par CSA International en tant qu'item approuvé.



INSTRUCCIONES DE INSTALACIÓN

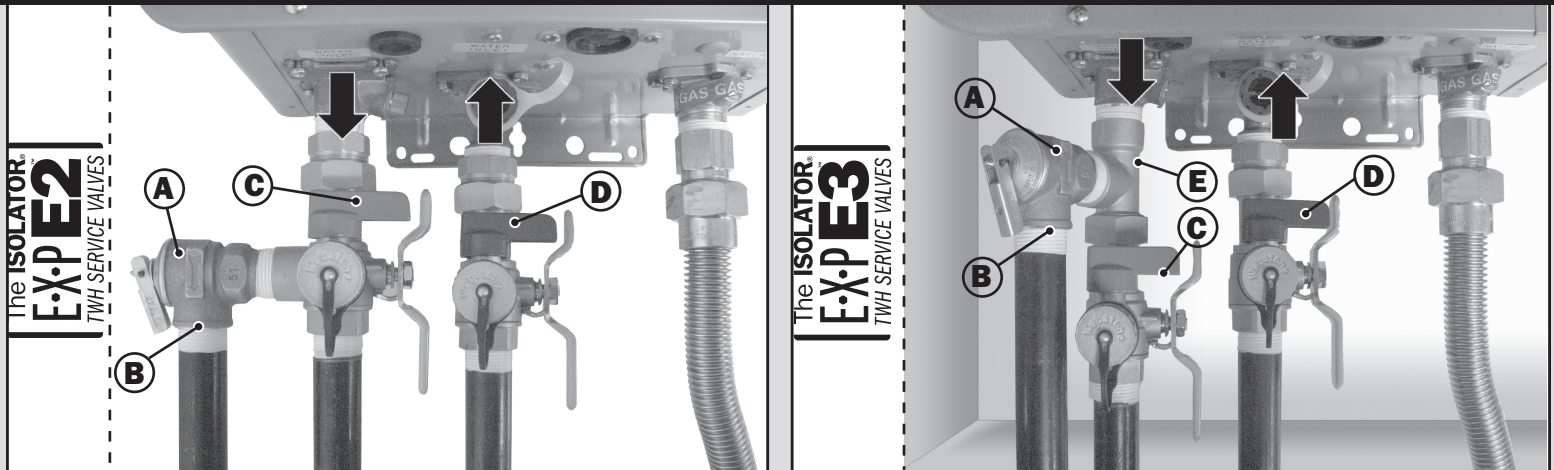

A: PRV **B:** Salida de descarga de PRV **C:** Manija de desagüe de válvula de bola de agua caliente
D: Manija de desagüe de válvula de bola fría **E:** Conector de reubicación

La válvula de agua caliente se designa por una manija de desagüe roja. La válvula de agua fría se designa por una manija de desagüe azul.

Gracias por escoger las válvulas de servicio del calentador de agua sin tanque Isolator® E-X-P™ E2 o E3

Este kit de válvulas se diseñó con el propósito en mente de facilitar la instalación y el mantenimiento habitual de su calentador de agua sin tanque. No está diseñado para instalaciones expuestas a temperaturas bajo cero; tenga esto en mente al escoger un lugar para instalar su calentador de agua sin tanque. Las válvulas de desagüe deben permanecer cerradas durante el funcionamiento normal. No confíe en la tapa de desagüe para detener el drenaje del agua. Cuando drene, retire las tapas de desagüe lentamente para asegurarse de que no existe presión. Si tuviera alguna pregunta o comentario, puede ponerse en contacto con nosotros llamando al (800) 225-9529 o visitando nuestra página Web: www.webstonevalves.com.

Instrucciones de instalación para conectores de reubicación (SOLO modelo E3):

- Envuelva los extremos de las entradas y salidas de agua roscadas de su calentador de agua sin tanque, así como el extremo roscado de la válvula de descarga de presión aprobada (incluida) con un mínimo de 5 abrazaderas de cinta u otra cinta selladora para roscas.
- Atornille el extremo roscado hembra de 3/4" (frente al extremo macho) de los conectores de reubicación en la salida de agua CALIENTE del calentador de agua sin tanque.
- Coloque el conector de reubicación de manera tal que haya suficiente espacio para instalar la válvula de descarga en el puerto a un lado del conector de reubicación.
- Atornille la válvula de descarga de presión en el puerto roscado al lado del conector de reubicación (diríjase a la sección "válvula de descarga de presión" para ver los requisitos para una instalación adecuada)
- Coloque la arandela negra en el extremo de la unión con la válvula de servicio de agua CALIENTE (manija de desagüe ROJA) de manera tal que el borde rugoso y metálico de la válvula quede dentro de la arandela.
- Apriete a mano la tuerca de unión contra el conector de reubicación. Vuelva a alinear el conector de reubicación; se necesitan las válvulas de descarga de presión y la parte de desagüe para mantener limpia la tubería de descarga.
- PROCEDA AL PASO 5 DE LAS INSTRUCCIONES DE INSTALACIÓN EN LA SIGUIENTE SECCIÓN.

Instrucciones de instalación:

- Envuelva los extremos de las entradas y salidas de agua roscadas de su calentador de agua sin tanque, así como el extremo roscado de la válvula de descarga de presión aprobada (incluida) con un mínimo de 5 abrazaderas de cinta u otra cinta selladora para roscas.
- Atornille la válvula de descarga de presión en el enroscado de 3/4" frente a la manija mariposa de la válvula de servicio de agua CALIENTE. (Manija de desagüe ROJA) (diríjase a la sección "válvula de descarga de presión" para ver los requisitos para una instalación adecuada)
- Afije la tuerca de unión de 3/4" de la válvula de agua CALIENTE y conéctela a la salida de agua CALIENTE del calentador de agua sin tanque. Si se retira la tuerca, asegúrese de volver a alinear el tubo de descarga en forma precisa con la válvula y de que la arandela esté bien posicionada, de manera que el borde rugoso y metálico de la válvula quede dentro de la arandela.
- Alinee la dirección del desagüe de agua CALIENTE hacia la posición deseada.
- Apriete el ensamble de la unión a la válvula de agua CALIENTE aproximadamente 15 libras pie de torsión.
- Repita del paso 3 al 5 para la válvula de agua FRÍA. (Manija de desagüe AZUL) para conectar la entrada de agua FRÍA al calentador de agua sin tanque.
- Conecte la ENTRADA de la válvula de agua FRÍA a la FUENTE PRINCIPAL del suministro de agua.
- Conecte la SALIDA de la válvula de agua CALIENTE al sistema de plomería de AGUA CALIENTE.
- Asegúrese de que las válvulas de desagüe y las manijas de palanca estén en posición cerrada (perpendicular a la parte de desagüe del cuerpo).

Es recomendable que estas instrucciones se almacenen junto con otros documentos relacionados al mantenimiento de su calentador

Diagnóstico de alto flujo y procedimientos de prueba:

- Las características del Isolator EXP E2 o E3 permiten que una persona realice las pruebas de diagnóstico completas y el limpiado de su sistema.
- Asegúrese de que la manija de la válvula de desagüe del agua CALIENTE esté cerrada. (La palanca perpendicular a la parte de desagüe del cuerpo) retire lentamente la tapa de desagüe y retenga la arandela de goma.
- Conecte una manguera a la válvula de desagüe para agua caliente y el otro extremo en una cubeta, fregadero o drenaje para abrir y comenzar a probar el sistema. (Se pueden realizar pruebas de flujo, de encendido y de temperatura)
- Consulte el manual del propietario de su calentador de agua sin tanque para obtener información completa sobre todas las pruebas de diagnóstico de su modelo en particular.

Instrucciones para la limpieza y la descarga:

Estudie las pautas específicas para la unidad instalada con el fabricante del calentador de agua sin tanque. La bomba, las mangueras, la cubeta y la solución (no están incluidas).

- Desconecte el alimentador del calentador de agua sin tanque y/o cierre la válvula de gas.
- Cierre las válvulas de agua CALIENTE y FRÍA girando las manijas mariposa de la válvula principal 90 grados. (Las manijas ahora estarán perpendiculares al cuerpo con la válvula principal).
- Asegúrese de que las manijas de la válvula de desagüe estén cerrada. (Las manijas perpendiculares a la boquilla de desagüe).
- Retire lentamente las tapas de desagüe. Asegúrese de retener la arandela de goma dentro de la tapa.
- Conecte la manguera de salida de la bomba a la salida para agua FRÍA de la válvula de desagüe del EXP E2 o E3. (Manija de desagüe AZUL)
- Conecte una manguera de desagüe a la salida de agua CALIENTE de la válvula de desagüe del EXP E2 o E3. (Manija de desagüe ROJA)
- Vierta 11,36 a 18,93 litros de descarga/solución de decapado en una cubeta (se recomienda usar vinagre blanco virgen de calidad alimentaria o ácido cítrico).
- Coloque la entrada de la manguera de la bomba y la salida de desagüe de la válvula CALIENTE con la cubeta.
- Abra las válvulas de desagüe CALIENTE Y FRÍA girando las manijas 90° en dirección de las manecillas del reloj.
- Encienda la bomba y permita que la solución circule entre 20 y 45 minutos, dependiendo del volumen de la balsa del electrodoméstico.
- Apague la bomba y cierre la válvula de desagüe para agua FRÍA.
- Retire la manguera de la válvula de desagüe para agua FRÍA; reemplace la tapa y asegure la arandela en la salida de la válvula de desagüe.
- Retire la bomba y la manguera de la cubeta; deseche la solución de limpieza en forma segura y apropiada.
- Vuelva a colocar el extremo de la manguera de agua CALIENTE en la cubeta vacía o drenaje y abra la válvula de agua principal del EXP E2 o E3 FRÍO. Este procedimiento enjuagará el calentador de agua sin tanque con agua fría y fresca; enjuague con al menos 75,71 litros. Tendrá que vaciar la cubeta varias veces.
- Cierre la válvula de agua principal del EXP E2 o E3 FRÍO y limpie el filtro en línea de su calentador de agua sin tanque, si el fabricante lo necesita.
- Cierre la válvula de desagüe del EXP E2 o E3 CALIENTE, retire la manguera de desagüe, reemplace la tapa y la arandela de manera segura en la salida de la válvula de desagüe.
- Abra las válvulas de agua principales de las válvulas CALIENTE Y FRÍA del EXP E2 O E3. (manijas paralelas a la válvula del cuerpo principal)
- Asegúrese de que las manijas de la válvula de desagüe CALIENTE Y FRÍA estén CERRADAS. (perpendiculares a la parte de desagüe del cuerpo).
- Restablezca la alimentación del calentador de agua sin tanque y encienda la válvula de gas.

Válvula de descarga de presión (PRV)

Instrucciones de instalación:

Se debe conectar el PRV a la conexión roscada frente a la manija mariposa de la válvula de agua caliente (designada por la manija de desagüe ROJA) o la conexión roscada del lado del conector de reubicación sobre la válvula de agua caliente. La instalación debe mantener el tamaño del puerto a unos 3/4" sin válvula de cierre o línea de restricción entremedio del electrodoméstico y el PRV. La tubería de descarga del PRV debe inclinarse hasta 15,24 cm (6") sobre el desagüe, donde la descarga será claramente visible. La descarga del extremo de la tubería será normal (lisa) y de un mínimo de 3/4" de diámetro. El material de la tubería de descarga debe ser adecuado para el agua por lo menos 180 grados Fahrenheit. La tubería de descarga debe ser lo más corto y recto posible de tal manera que la disposición no reduce la capacidad de alivio de la válvula de alivio de presión. Ninguna válvula, de ningún tipo, se puede instalar en la tubería de descarga de la válvula de liberación de presión.



Instrucciones de mantenimiento para PRV:

Para un cuidado apropiado de esta válvula de liberación de presión, es recomendable que la válvula se opere manualmente una vez al año. Al hacerlo, será necesario tomar precauciones con respecto a la descarga de agua caliente a presión que pueda provocar quemaduras. Asegúrese de que la descarga tenga espacio para fluir. Cualquier contacto con su cuerpo u otra propiedad puede provocar lesiones o daños. Recuerde que sólo el PRV en este paquete está certificado por la CSA Internacional como un producto aprobado.