

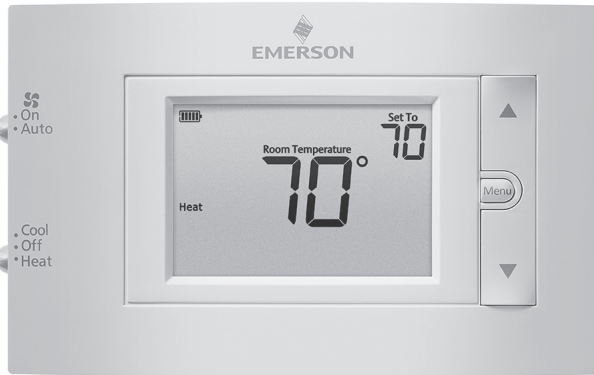

1F83C-11NP (Non-Programmable)
Installation and Operating Instructions
 80 Series™ Single Stage Thermostat
 Battery Powered or Hardwired with Common



Optional Accessory: Wall Cover-Up Plate F61-2663, 6 3/4" W x 4 1/2" H

INDEX

Thermostat Installation	2-4	Thermostat Applications	Maximum Stages Heat/Cool
Wiring	2		
Installer Menu	3-4	Conventional Gas, Oil, Electric (mV and 24V), Heat Only, Cool Only or Heat/Cool Systems	1/1
Using the Thermostat	5-7	Heat Pump (air source or geothermal) with no Aux. Heat	1/1
Thermostat Overview	5	MERCURY NOTICE: This product does not contain mercury. However, this product may replace a product that contains mercury. Mercury and products containing mercury must not be discarded in household trash. Refer to www.thermostat-recycle.org for information on disposing of products containing mercury.	
User Menu	6		
Thermostat Operation	6		
Thermostat Schedule	7		
Troubleshooting	7-8		
Homeowner Help Line	8		

SPECIFICATIONS

Electrical Rating:	
Battery Power	mV to 30 VAC, NEC Class II, 50/60 Hz
Input-Hardwire	20 to 30 VAC, NEC Class II, 50/60 Hz
Terminal Load	1.0 A per terminal, 1.5A maximum all terminals combined
Setpoint Range	45° to 99° F (7° to 37° C)
Rated Differentials:	
Heat (@ 6°F/ Hr).....	Fast Med Slow 0.5°F 0.75°F 1.9°F
Cool (@ 6°F/ Hr).....	0.9°F 1.2°F 1.7°F
Operating Ambient	32°F to +105°F (0° to +41°C)
Display Temperature Range	32°F to +99°F (0 to 37°C)
Operating Humidity	90% non-condensing max
Shipping Temperature Range	-20°F to + 150°F (-29° to +65°C)
Thermostat Dimensions.....	3-3/4" H x 6" W x 1-1/8" D

THERMOSTAT INSTALLATION

WIRING

Refer to equipment manufacturer's instructions for specific system wiring information. After wiring, see INSTALLER MENU for proper thermostat configuration. Wiring table shown are for typical systems and describe the thermostat terminal functions.

Terminal Designations	Terminal Function
RC*	Power for Cooling
RH*	Power for Heating
O/B	Changeover Terminal-Energized in Heat (B) or Cool (O) for Heat Pump or Damper Systems
Y**	Cooling Relay
G	Fan Relay
W**	Heating Relay
C	Common wire for 24V (optional with batteries)

*When both RC and RH wires are present, cut RC/RH jumper (see next page).

**For heat pump systems, add a jumper wire to connect terminals Y and W

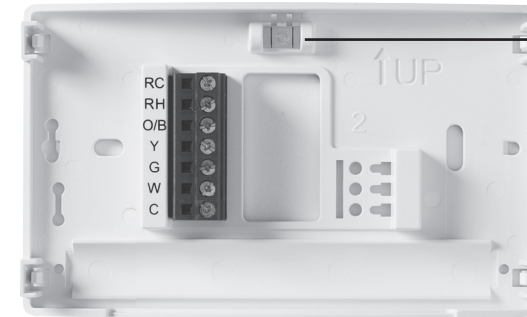

Leveling Thermostat
 Leveling is for appearance only and will not affect thermostat operation.

Precautions

- Do not exceed the specification ratings.
- All wiring must conform to local and national electrical codes and ordinances.
- This control is a precision instrument, and should be handled carefully. Rough handling or distorting components could cause the control to malfunction.

⚠ WARNING

Do not use on circuits exceeding specified voltage. Higher voltage will damage control and could cause shock or fire hazard.
 Do not short out terminals on gas valve or primary control to test. Short or incorrect wiring will burn out thermostat and could cause personal injury and/or property damage.

⚠ CAUTION

To prevent electrical shock and/or equipment damage, disconnect electrical power to system, at main fuse or circuit breaker box, until installation is complete.

Battery Location

Premium AA alkaline batteries are required when C-wire is not available. When C-wire is available, the batteries provide a back-up source of power (this will maintain the clock in the event of a power outage).



1.) Gas/Elec Switch

If the system is a heat pump or electric furnace, the GAS/ELEC Switch must be set to **Elec**. If your system is a gas or oil furnace, the switch must be set to **Gas**.

2.) O/B Terminal Switch

The O/B switch on this thermostat is factory set to the **O** position. This will accommodate the majority of heat pump applications, which require the changeover relay to be energized in **Cool**. If the heat pump being installed requires a **B** terminal, to energize the changeover relay in **Heat**, the O/B switch must be moved to the **B** position.

3.) RC/RH Jumper Wire

This thermostat electrically connects the RC and RH terminals so a jumper wire is not required. If the application provides a separate wire for RC and RH, clip the RC/RH jumper. This will isolate both terminals so they can be independently used.

INSTALLER MENU

To prevent changes that may affect system performance, this thermostat has an INSTALLER'S MENU and an USER MENU. The INSTALLER'S MENU provides access to every option, while the USER MENU provides access to items that will not affect system performance. To access the INSTALLER'S MENU press the **Menu** button for 8 seconds. The display will show item **30** in the table below. Use **Next** and **Back** to navigate through menu items. Press **▲** or **▼** to change a menu setting.

Installer's Menu # (Hold Menu 8 Seconds)	Description	Default Setting (flashing icons)	Settings (Press ▲ or ▼)
30	Heat Cycle Rate (how often the heat will turn on)	MEd	SLO – slow MEd – medium FAS – fast
35	Cool Cycle Rate (how often the cooling will turn on)	MEd	SLO – slow MEd – medium FAS – fast
50	Compressor Lockout (protects the compressor from short cycling)	OFF	On – 5 minute display OFF – no delay
65	Maximum Heat Limit (maximum set point for heat mode)	99	47 to 99
66	Minimum Cool Limit (minimum set point for cool mode)	45	45 to 97

(Installer Menu continued on next page)

INSTALLER MENU (Continued)

Installer's Menu # (Hold Menu 8 Seconds)	Description	Default Setting (flashing icons)	Settings
79	Fahrenheit or Celsius	°F	°F – Fahrenheit °C – Celsius
81	Temperature Display Adjustment (adjust the displayed "Room Temperature")	0	-5 to +5
83	Continuous Display Light (keep the backlight always on – "C" wire required)	OFF	On – always on OFF – momentarily
99	Keypad Lock (prevent unwanted changes to the thermostat)	OFF	On – disable buttons OFF – all buttons are active

TEST EQUIPMENT

Turn on power to the system.

Fan Operation

If your system does not have a G terminal connection, skip to **Heating System**.

- 1.) Move fan switch to On position. The blower should begin to operate.
- 2.) Move fan switch to Auto position. The blower should stop immediately.

Heating System

- 1.) Move **System** Switch to **Heat** position.
- 2.) Press **▲** to adjust thermostat setting to 1° above room temperature. The system should begin to operate and the thermostat will indicate **Heat On**.
- 3.) Press **▼** to adjust thermostat setting 1° below room temperature. The heating system should stop operating and the thermostat should indicate **Heat**.

Cooling System

- 1.) Move **System** Switch to **Cool** position.
- 2.) Press **▼** to adjust thermostat setting 1° below room temperature. The blower should come on immediately on high speed, followed by cold air circulation. The thermostat will indicate **Cool On**. There can be up to a 5 minute delay. (see INSTALLER MENU, item 50)
- 3.) Press **▲** to adjust thermostat setting to 1° above room temperature. The cooling system should stop operating and the thermostat will indicate **Cool**.

*Note: If **Starting Soon** is shown on the display, the compressor lockout feature is operating. There will be up to a 5 minute delay before the compressor turns on. (see INSTALLER MENU, item 50)*

CAUTION

To prevent compressor and/or property damage, if the outdoor temperature is below 50°F, DO NOT operate the cooling system. Do not allow the compressor to run unless the compressor oil heaters have been operational for 6 hours and the system has not been operational for at least 5 minutes.

USING THE THERMOSTAT

THERMOSTAT OVERVIEW

Before you begin using your thermostat, you should be familiar with its features, display and the location/operation of the thermostat buttons and switches.

THERMOSTAT BUTTONS AND SWITCHES	THE DISPLAY
1.) Fan Switch	7.) Thermostat is protecting the equipment from short cycling (5-minute delay)
2.) System Switch	8.) Indicates that the system is running in cool or heat
3.) Backlight Button (located on the top of the thermostat)	9.) Battery status indicator
4.) Raises Temperature Setting	10.) Low battery indicator *
5.) Access Menu Options	11.) Temperature setpoint
6.) Lowers Temperature Setting	12.) Appears when the keypad is locked (to prevent unwanted changes)
	13.) Next (Menu button) is used to navigate within a menu
	14.) SEE TROUBLESHOOTING

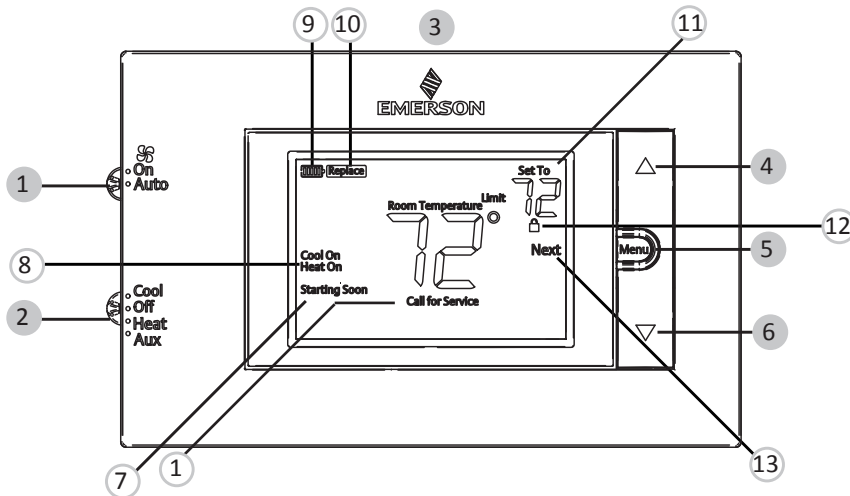

* Whenever "Replace" appears in the display, new premium brand AA alkaline batteries should be installed. If the house will be unoccupied for an extended period and either "Replace" or "Replace" is displayed, install new batteries before leaving.

USER MENU

To customize thermostat settings, press the **Menu** button from the home screen. Use the **Next** button to advance through menu items. Press ▲ or ▼ to change the setting.

User's Menu # (Press Menu button and release)	Description	Default Setting (flashing icons)	Settings (Press ▲ or ▼)
01	Fahrenheit or Celsius	°F	°F – Fahrenheit °C – Celsius
02	Temperature Display Adjustment (adjust the Room Temperature)	0	-5 to +5
03 <i>dl</i>	Continuous Display Light (keep the backlight always on – "C" wire required)	OFF	On – always on OFF – momentarily
04	Keypad Lock (prevent unwanted changes to the thermostat)	OFF	On – disable buttons OFF – all buttons are active

- **Keypad Lockout** – To prevent unwanted changes, the buttons can be disabled. To turn this feature On, press and hold ▲ and the **Menu** button until the  icon appears (this can also be turned on in the menu). To turn Off, press and hold ▲ and the **Menu** button for 3 seconds.

TROUBLESHOOTING

Symptom	Possible Cause	Corrective Action
No Heat/ No Cool/ No Fan (common problem)	<ol style="list-style-type: none"> 1.) Blown fuse or tripped circuit breaker 2.) Furnace power switch to OFF 3.) Furnace blower compartment door panel loose or not properly installed 4.) Loose connection to thermostat or system 	<ol style="list-style-type: none"> 1.) Replace fuse or reset breaker 2.) Turn switch to ON 3.) Replace door panel in proper position to engage safety interlock or door switch 4.) Tighten Connections
No Heat	<ol style="list-style-type: none"> 1.) System Switch not set to Heat 2.) Loose connection to thermostat or system 3.) Heating System requires service or thermostat requires replacement 	<p>Verify thermostat and system wires are securely attached.</p> <p>Diagnostic: Set System Switch to Heat and raise the setpoint above room temperature. Within five minutes the thermostat should make a soft click sound and "Heat On" should appear on display. This sound indicates the thermostat is operating properly. If the thermostat does not click, try the reset operation listed below. If the thermostat does not click after being reset, contact your heating and cooling service person or place of purchase for a replacement. If the thermostat clicks, contact the furnace manufacturer or a service person to verify the heating system is operating correctly.</p>
No Cool	<ol style="list-style-type: none"> 1.) System Switch not set to Cool 2.) Loose connection to thermostat or system 3.) Cooling System requires service or thermostat requires replacement 	<p>Verify thermostat and system wires are securely attached.</p> <p>Diagnostic: Set System Switch to Cool and lower setpoint below room temperature. Same procedures as diagnostic for "No Heat" condition except set the thermostat to Cool and lower the setpoint below the room temperature. There may be up to a five minute delay before the thermostat clicks in Cooling if the compressor lock-out option is selected in the installer menu. (see INSTALLER MENU, item 50)</p>
Heat, Cool or Fan Runs Constantly	Possible short in wiring, thermostat, heat, cool or fan system	Check each wire connection to verify they are not shorted or touching other wires. Try resetting the thermostat. If the condition persists contact your HVAC service person.
Thermostat Display & Thermometer Disagree	Thermostat display requires adjustment	Display can be adjusted +/-5°. See User Menu item 04

(Troubleshooting continued on next page)

TROUBLESHOOTING (Continued)

Symptom	Possible Cause	Corrective Action
Furnace (Air Conditioner) Cycles Too Fast or Slow (narrow or wide temperature swing)	The location of the thermostat and/or the size of the Heating System may be influencing the cycle rate	Digital thermostats provide precise control and cycle faster than older mechanical models. The system turns on and off more frequently but runs for a shorter time. If you would like to increase cycle time, choose SLO for slow cycle in the Installer menu. (Reference menu items 30 & 35) If an acceptable cycle rate is not achieved, contact your HVAC service person.
"Call for Service" icon appears on display	<ol style="list-style-type: none"> 1.) Heating system is not able to heat the space to within 10 degrees of the setpoint within 2 hours 2.) Cooling system is not able to cool the space to within 10 degrees of the setpoint within 2 hours 3.) If "--" is displayed for the Room Temperature, a replacement thermostat is needed 4.) None of the buttons operate on the thermostat 	<ol style="list-style-type: none"> 1.) See corrective action for "No Heat" 2.) See corrective action for "No Cool" 3.) Replace thermostat 4.) Make sure keypad lockout is not turned on (denoted by icon)

Resetting the Thermostat or Thermostat Settings

If the thermostat has good batteries, but has a blank display or does not respond to key presses, the thermostat should be reset by removing the batteries for 2 minutes. This reset will not change the menu settings. If the condition persists after reinstalling the batteries, replace the thermostat.

To conveniently reset only the user settings back to factory defaults, press **Menu** and **Back-light** buttons at the same time and hold until the display goes blank and resets.

HOMEOWNER HELP LINE: 1-800-284-2925

White-Rodgers is a business of Emerson Electric Co.

The Emerson logo is a trademark and service mark of Emerson Electric Co.

White-Rodgers™

www.white-rodgers.com
www.emersonclimate.com





1F83C-11NP (non programmable)
Instructions d'installation et d'utilisation
 Thermostat avec thermopompe série 80
 Alimentation par piles ou câblée avec fil commun

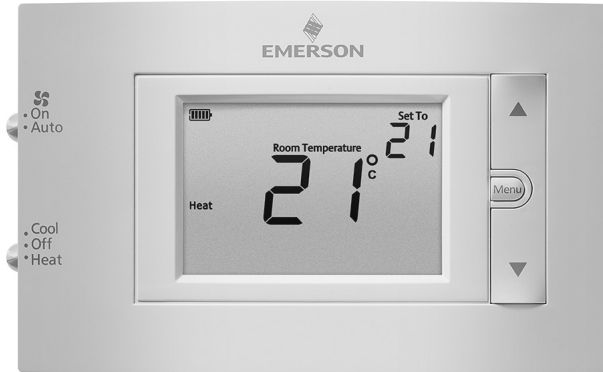

Accessoire en option : plaque murale F61-2663, 6 3/4 po L x 4 1/2 po H

INDEX

Installation du thermostat	2-4
Câblage	2
Menu de l'installateur	3-4
Utilisation du thermostat	5-7
Aperçu du thermostat	5
Menu de l'utilisateur	6
Fonctionnement du thermostat	6
Horaire du thermostat	7
Dépannage	7-8
Ligne d'assistance pour les propriétaires	8

Applications du thermostat	Nombre maximum d'étages chauffage/ climatisation
Systèmes au gaz conventionnels, au mazout, à l'électricité (mV et 24 V), chauffage seulement, climatisation seulement ou chauffage et climatisation	1/1
Thermopompe (source d'air ou géothermique) sans chauffage auxiliaire	1/1

AVIS RELATIF AU MERCURE : Ce produit ne contient pas de mercure. Il peut toutefois remplacer un produit qui en contient. Le mercure et les produits contenant du mercure ne doivent pas être jetés dans les ordures ménagères. Consultez le site www.thermostat-recycle.org pour connaître les endroits où vous pouvez envoyer le produit contenant du mercure.

SPÉCIFICATIONS

Paramètres électriques :	
Batterie	20 à 30 V c.a., NEC classe II, 50/60 Hz
Câblé	20 à 30 V c.a., NEC classe II, 50/60 Hz
Charge à la borne	1,0 A par borne, 1,5 A maximum pour toutes les bornes combinées
Plage de réglage	45 à 99 °F (7 à 37 °C)
Différentiel nominal :	Rapide Moyen Lent
Chauffage (@ 6 °F/h)	0,5 °F 0,75 °F 1,9 °F
Climatisation (@ 6 °F/h)	0,9 °F 1,2 °F 1,7 °F
Température ambiante de fonctionnement ...	32 °F à +105 °F (0 à +41 °C)
Plage de températures affichées	32 °F à +99 °F (0 à +37 °C)
Humidité de fonctionnement	90 % max. sans condensation
Plage de températures d'expédition	-20 °F à +150 °F (-29 à +65 °C)
Dimensions du thermostat	3-3/4 po H x 6 po L x 1-1/8 po P

INSTALLATION DU THERMOSTAT

CÂBLAGE

Consultez le mode d'emploi du fabricant de l'appareil pour les informations spécifiques au câblage du système. Après le câblage, consultez la section MENU DE L'INSTALLATEUR pour configurer correctement le thermostat. Les schémas de câblage illustrés correspondent aux systèmes typiques, et ils décrivent les fonctions des bornes du thermostat.

Désignation de la borne	Fonction de la borne
RC*	Alimentation pour la climatisation
RH*	Alimentation pour le chauffage
O/B	Borne de permutation; énergisée en mode chauffage (B) ou climatisation (O) pour la thermopompe ou les systèmes avec registres
Y**	Relais de climatisation
G	Relais du ventilateur
W**	Relais de chauffage
C	Fil commun pour 24 V (facultatif avec piles)

*Lorsque à la fois les fils RC et RH sont présents, coupez le cavalier RC/RH (voir à la page suivante).
 **Pour les systèmes avec thermopompe, ajoutez un cavalier pour brancher les bornes Y et W.



Mise de niveau du thermostat
 La mise de niveau du thermostat n'est qu'à des fins esthétiques et n'affectera pas son fonctionnement.

Précautions

- Ne dépassez pas les spécifications nominales.
- Tout le câblage doit respecter les codes et ordonnances locaux et nationaux de l'électricité.
- Ce contrôleur est un instrument de précision et il doit être manipulé soigneusement. Une manipulation brusque ou la déformation des composantes peut causer la défaillance du contrôleur.

⚠ AVERTISSEMENT

N'utilisez pas cet appareil sur des circuits dont la tension est supérieure à celle indiquée. Une tension plus élevée endommagera la commande et pourrait présenter un risque de choc électrique ou d'incendie. Ne court-circuitez pas les bornes sur la vanne à gaz ou la commande principale. Un câblage court-circuité ou incorrect grillera le thermostat et pourrait causer des blessures ou des dommages à la propriété.

⚠ MISE EN GARDE

Pour prévenir les chocs électriques et les dommages à l'équipement, coupez l'alimentation électrique du système dans la boîte principale de disjoncteurs jusqu'à ce que l'installation soit terminée.

Emplacement des piles

Des piles AA de qualité sont requises lorsqu'un fil commun n'est pas disponible. Lorsqu'il est disponible, les piles offrent alors une source auxiliaire d'alimentation (qui permettra de garder l'heure active en cas de panne d'électricité).



1.) Sélecteur Gas/Elec

Si le système est une thermopompe ou une fournaise électrique, le sélecteur GAS/ELEC doit être réglé à **Elec**. Si votre système est une fournaise au gaz ou au mazout, le sélecteur doit être réglé à **Gas**.

2.) Sélecteur de borne O/B

Le sélecteur O/B sur ce thermostat est réglé en usine à la position **O**. Cela conviendra à la majorité des applications de thermopompe, qui exigent que le relais de permutation soit énergisé en mode **Cool** (climatisation). Si la thermopompe installée exige qu'une borne **B** énergise le relais de permutation en mode **Heat** (chauffage), le sélecteur O/B doit être réglé à la position **B**.

3.) Cavalier RC/RH

Ce thermostat connecte électriquement les bornes RC et RH de façon que cette opération ne soit pas nécessaire avec un cavalier. Si l'application comprend des fils RC et RH distincts, coupez le cavalier RC/RH. Cela isolera les deux bornes de façon qu'elles puissent être utilisées indépendamment.

MENU DE L'INSTALLATEUR

Pour empêcher des changements pouvant affecter le rendement du système, ce thermostat a un MENU DE L'INSTALLATEUR et un MENU DE L'UTILISATEUR. Le MENU DE L'INSTALLATEUR donne accès à toutes les options, tandis que le MENU DE L'UTILISATEUR donne accès aux réglages qui n'affecteront pas le rendement du système. Pour accéder au MENU DE L'INSTALLATEUR, appuyez sur le bouton **Menu** pendant 8 secondes. L'affichage montrera l'article **30** du tableau ci-dessous. Utilisez **Next** (Suivant) et **Back** (Précédent) pour naviguer dans les articles du menu. Enfoncez ▲ ou ▼ pour changer le réglage d'un article du menu.

Num. de menu d'installateur (enfoncez Menu 8 secondes)	Description	Réglage par défaut (icônes clignotantes)	Réglages (appuyez sur ▲ ou ▼)
30	Vitesse du cycle de chauffage (à quelle fréquence le chauffage s'activera)	MEd	SLO – lent MEd – moyen FAS – rapide
35	Vitesse du cycle de climatisation (à quelle fréquence la climatisation s'activera)	MEd	SLO – lent MEd – moyen FAS – rapide
50	Verrouillage du compresseur (protège le compresseur contre les cycles trop courts)	ÉTEINT	On – délai de 5 minutes OFF – aucun délai
65	Temp. de chauffage maximale (point de consigne maximal pour le chauffage)	99	47 à 99
66	Temp. de climatisation minimale (point de consigne minimal pour la climatisation)	45	45 à 97

(suite du Menu de l'installateur à la page suivante)

MENU DE L'INSTALLATEUR (suite)

Num. de menu d'installateur (enfoncez Menu 8 secondes)	Description	Réglage par défaut (icônes clignotantes)	Réglages
79	Fahrenheit ou Celsius	°F	°F – Fahrenheit °C – Celsius
81	Réglage de la température affichée (règle la « température ambiante » affichée)	0	-5 à +5
83	Éclairage continu de l'affichage (garde le rétroéclairage toujours activé – fil commun requis)	ÉTEINT	On – toujours allumé OFF – allumé momentanément
99	Verrouillage clavier (empêche des changements non désirés au thermostat)	ÉTEINT	On – désactivation des boutons OFF – tous les boutons sont actifs

MISE À L'ESSAI DE L'ÉQUIPEMENT

Ouvrez l'alimentation électrique du système.

Fonctionnement du ventilateur

Si le système n'a pas de borne de branchement G, passez à la section **Système de chauffage**.

- 1.) Placez le sélecteur du ventilateur à la position On. Le ventilateur devrait se mettre en marche.
- 2.) Placez le sélecteur du ventilateur à la position Auto. La ventilation devrait s'arrêter immédiatement.

Système de chauffage

1.) Placez le sélecteur du ventilateur à la position **Heat**.

- 2.) Enfoncez ▲ pour régler le thermostat à 1° au-dessus de la température ambiante. Le système devrait se mettre en marche et le thermostat devrait indiquer **Heat On** (chauffage en marche).
- 3.) Enfoncez ▼ pour régler le thermostat à 1° sous la température ambiante. Le système de chauffage devrait arrêter et le thermostat devrait indiquer **Heat** (chauffage).

Système de climatisation

1.) Placez le sélecteur du système à la position **Cool**.

- 2.) Enfoncez ▼ pour régler le thermostat à 1° sous la température ambiante. Le ventilateur devrait se mettre en marche immédiatement à vitesse maximum, puis l'air froid devrait se mettre à circuler. Le thermostat indiquera **Cool On**. Il peut y avoir un délai allant jusqu'à 5 minutes. (voir MENU DE L'INSTALLATEUR, article 50.)
- 3.) Enfoncez ▲ pour régler le thermostat à 1° au-dessus de la température ambiante. Le système de climatisation devrait arrêter et le thermostat indiquera **Cool** (climatisation).

*Remarque : Si **Starting Soon** (Départ bientôt) s'affiche, la fonction de verrouillage du compresseur est activée. Il y aura un délai allant jusqu'à 5 minutes avant la mise en marche du compresseur. (Voir MENU DE L'INSTALLATEUR, article 50.)*

MISE EN GARDE

Pour prévenir les dommages au compresseur ou à d'autres biens, N'utilisez PAS le système de climatisation lorsque la température extérieure est inférieure à 10 °C (50 °F).

Ne laissez pas le compresseur fonctionner à moins que les chauffeuses d'huile du compresseur ne soient en fonction depuis au moins 6 heures et que le système n'ait pas fonctionné depuis au moins 5 minutes.

UTILISATION DU THERMOSTAT

APERÇU DU THERMOSTAT

Avant d'utiliser le thermostat, vous devriez être familier avec ses fonctions, son affichage et l'emplacement/le fonctionnement des boutons et sélecteurs du thermostat.

BOUTONS ET INTERRUPTEURS DU THERMOSTAT	AFFICHAGE
1.) Sélecteur du ventilateur	7.) Le thermostat protège l'équipement contre les cycles trop courts (délai de 5 minutes)
2.) Sélecteur du système	8.) Indique que le système fonctionne en mode climatisation ou chauffage
3.) Bouton de rétroéclairage (situé sur le dessus du thermostat)	9.) Indicateur du niveau de charge des piles
4.) Élève le réglage de la température	10.) Indicateur de piles faibles*
5.) Accéder aux options du menu	11.) Point de consigne de température
6.) Diminue le réglage de la température	12.) Apparaît lorsque le clavier est verrouillé (pour empêcher les changements indésirables)
	13.) Next (Suivant) (bouton Menu) est utilisé pour naviguer dans un menu
	14.) VOIR LE GUIDE DE DÉPANNAGE

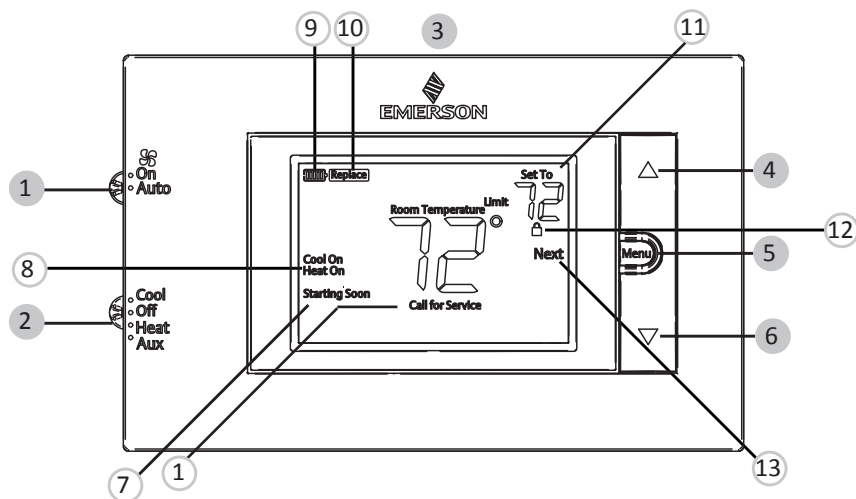

Lorsque « Remplacer » s'affiche, des piles neuves AA d'une marque de renom devraient être installées. Si le domicile doit demeurer vacant pendant une période prolongée et que soit « » ou « Remplacer » s'affiche, installez de nouvelles piles avant votre départ.

MENU DE L'UTILISATEUR

Pour personnaliser les réglages du thermostat, appuyez sur le bouton **Menu** à partir de l'écran d'accueil. Utilisez le bouton **Next** (Suivant) pour naviguer dans les articles du menu. Appuyez sur ▲ ou ▼ pour modifier le réglage.

Num. de menu d'utilisateur (appuyer sur le bouton Menu puis relâcher)	Description	Réglage par défaut (icônes clignotantes)	Réglages (appuyer sur ▲ ou ▼)
01	Fahrenheit ou Celsius	°F	°F – Fahrenheit °C – Celsius
02	Réglage de la température affichée (règle la température ambiante)	0	-5 à +5
03	Éclairage continu de l'affichage (garde le rétroéclairage toujours activé – fil commun requis)	ÉTEINT	On – toujours allumé OFF – allumé momentanément
04	Verrouillage clavier (empêche des changements non désirés au thermostat)	ÉTEINT	On – désactivation des boutons OFF – tous les boutons sont actifs

- **Verrouillage du clavier** – Afin d'empêcher les changements indésirables, les boutons peuvent être désactivés. Pour activer cette fonction, gardez ▲ et le bouton **Menu** enfoncés jusqu'à ce que l'icône s'affiche (cette option peut aussi être activée dans le menu). Pour la désactiver, gardez ▲ et le bouton **Menu** enfoncés durant 3 secondes.

DÉPANNAGE

Problème	Cause possible	Mesure corrective
Chauffage, climatisation ou ventilateur non fonctionnels (problème courant)	<ol style="list-style-type: none"> 1.) Fusible grillé ou disjoncteur déclenché. 2.) Interrupteur de marche/arrêt de la fournaise en position arrêt (OFF). 3.) Porte ou panneau du compartiment du ventilateur de l'appareil de chauffage desserré ou installé incorrectement. 4.) Branchement desserré sur le thermostat ou le système. 	<ol style="list-style-type: none"> 1.) Remplacez le fusible ou réenclenchez le disjoncteur. 2.) Placez l'interrupteur à la position marche (ON). 3.) Remettez la porte ou le panneau en place pour enclencher le verrou de sécurité ou le commutateur de la porte. 4.) Serrez les connexions.
Chauffage non fonctionnel	<ol style="list-style-type: none"> 1.) Sélecteur du système non réglé sur le chauffage 2.) Branchement desserré sur le thermostat ou le système. 3.) Entretien de l'appareil de chauffage ou remplacement du thermostat requis. 	<p>Vérifiez que le thermostat et les fils du système sont bien serrés en place.</p> <p>Diagnostic : Réglez le sélecteur système à Heat (chauffage) et haussez le point de consigne au-dessus de la température ambiante. Le thermostat devrait émettre un léger déclic dans les cinq minutes et « Heat On » devrait apparaître à l'affichage. Ce bruit indique que le thermostat fonctionne correctement. Si le thermostat n'émet pas de déclic, effectuez l'opération de réinitialisation décrite précédemment. Si le thermostat n'émet toujours pas de déclic après la réinitialisation, communiquez avec un spécialiste du chauffage ou de la climatisation ou le magasin où vous avez acheté le thermostat pour demander un remplacement. Si le thermostat émet un déclic, communiquez avec le fabricant de la fournaise ou un technicien pour vérifier si le chauffage fonctionne correctement.</p>
Pas de climatisation	<ol style="list-style-type: none"> 1.) Commutateur système pas réglé à Cool. 2.) Branchement desserré sur le thermostat ou le système. 3.) Entretien de l'appareil de climatisation ou remplacement du thermostat requis. 	<p>Vérifiez que le thermostat et les fils du système sont bien serrés en place.</p> <p>Diagnostic : Réglez le commutateur système à Cool et baissez le point de consigne en deçà de la température ambiante. Identique au diagnostic en cas d'absence de chauffage, sauf que le thermostat doit être réglé sur Cool (climatisation) et le point de réglage doit être inférieur à la température ambiante. Il peut se produire un délai de cinq minutes avant que le thermostat émette un déclic en mode climatisation si l'option de verrouillage du compresseur est choisie dans le menu de l'installateur. (Voir MENU DE L'INSTALLATEUR, article 50.)</p>
Le chauffage, la climatisation ou le ventilateur n'arrête jamais	Court-circuit possible dans le câblage, le thermostat ou le système de chauffage/climatisation/ventilation.	Vérifiez tous les branchements du câblage pour vous assurer qu'ils ne sont pas court-circuités ni en contact avec d'autres fils. Réinitialisez le thermostat. Si le problème persiste, communiquez avec votre technicien en CVC.
Le point de consigne et le thermomètre ne concordent pas	Le thermomètre du thermostat doit être ajusté.	Le thermomètre peut être réglé de +/- 5°. Voir le menu de l'utilisateur, article 04.

(suite du dépannage à la page suivante)

GUIDE DE DÉPANNAGE (suite)

Problème	Cause possible	Mesure corrective
La cadence de l'appareil de chauffage (ou du climatiseur) est trop rapide ou trop lente (variation de température trop grande ou trop restreinte)	L'emplacement du thermostat et la taille du système de chauffage peuvent affecter la durée du cycle.	Les thermostats numériques offrent un contrôle précis et un cycle plus rapide que les anciens modèles mécaniques. Le système se met en marche et à l'arrêt plus fréquemment, mais il fonctionne moins longtemps. Pour accroître la durée des cycles, sélectionnez SLO, pour cycle lent, dans le menu de l'installateur. (Voir les articles du menu 30 et 35.) Si une durée de cycle acceptable ne peut pas être atteinte, contactez un technicien en CVC local pour des suggestions supplémentaires.
L'icône « Call for Service » (Appeler le technicien) apparaît	<ol style="list-style-type: none"> 1.) Le système de chauffage n'est pas en mesure de chauffer l'espace à 10 degrés près du point de consigne dans les 2 heures. 2.) Le système de climatisation n'est pas en mesure de refroidir l'espace à 10 degrés près du point de consigne dans les 2 heures. 3.) Si « -- » est affiché au lieu de la température de la pièce, il faut remplacer le thermostat. 4.) Aucun des boutons ne fonctionne sur le thermostat. 	<ol style="list-style-type: none"> 1.) Voir la mesure corrective pour « Pas de chauffage ». 2.) Voir la mesure corrective pour « Pas de climatisation ». 3.) Remplacez le thermostat. 4.) Vérifiez que le verrouillage du clavier n'est pas activé (indiqué par l'icône .

Réinitialisation du thermostat ou de ses réglages

Si les piles du thermostat sont bonnes, mais que celui-ci n'affiche rien ou ne répond pas aux pressions de touches, réinitialisez le thermostat en retirant les piles pendant 2 minutes. Cela ne réinitialisera pas les réglages du menu. Si le problème persiste après avoir remis les piles en place, il faudra remplacer le thermostat.

Pour ne réinitialiser que les réglages à leur statut par défaut, appuyez simultanément sur les boutons **Menu** et de **retroéclairage** et gardez-les enfoncés jusqu'à ce que l'affichage s'efface et se réinitialise.

LIGNE D'ASSISTANCE POUR LES PROPRIÉTAIRES : 1-800-284-2925

White-Rodgers est une entreprise d'Emerson Electric Co.

Le logo d'Emerson est une marque de commerce et une marque de service d'Emerson Electric Co.

White-Rodgers

www.white-rodgers.com
www.emersonclimate.com





1F83C-11NP (No Programable)
Instrucciones de instalación y operación
 Termostato de una sola etapa Serie 80™
 Alimentación por pilas o conexión por cable con neutro



Accesorio opcional: Placa para cubrir la pared F61-2663, 6 3/4 pulg. de ancho x 4 1/2 pulg. de alto

ÍNDICE

Instalación del termostato	2-4
Conexiones	2
Menú de instalación	3-4
Cómo usar el termostato	5-7
Descripción general del termostato	5
Menú del usuario	6
Funcionamiento del termostato	6
Programación del termostato	7
Solución de problemas	7-8
Línea de ayuda para el usuario	8

Aplicaciones del termostato	Etapas máximas Calefacción / refrigeración
Sistemas convencionales de gas, aceite, electricidad (mV y 24 V), solo calefacción, solo refrigeración o calefacción/refrigeración	1/1
Bomba de calor (de fuente de aire o geotérmica) sin calefacción auxiliar	1/1

NOTA SOBRE EL MERCURIO: Este producto no contiene mercurio. No obstante, puede reemplazar un producto que sí contiene mercurio. El mercurio y los productos que lo contienen no deben desecharse en la basura residencial. En www.thermostat-recycle.org se brinda información sobre cómo desechar los productos que contienen mercurio.

ESPECIFICACIONES

Características eléctricas:	
Alimentación con pilas	mV a 30VCA, NEC clase II, 50/60 Hz
Entrada-cableado interno.....	20 a 30VCA, NEC clase II, 50/60 Hz
Carga de terminal	1.0 A por terminal, 1.5 A máximo en todas las terminales combinadas
Rango de la temperatura de referencia	45° a 99 °F (7° a 37 °C)
Diferenciales nominales:	
Calefacción (a 6 °F/ H).....	Rápido Medio Lento 0.5 °F 0.75 °F 1.9 °F
Refrigeración (a 6 °F/ H).....	0.9 °F 1.2 °F 1.7 °F
Temperatura ambiente operativa	32 °F a + 105 °F (0° a + 41 °C)
Visualización del rango de temperatura	32 °F a + 99 °F (0 a + 37 °C)
Humedad operativa	90% máximo sin condensación
Rango de temperatura de transporte.....	-20 °F a + 150 °F (-29° a + 65 °C)
Dimensiones del termostato.....	3-3/4 pulg. de alto x 6 pulg. de ancho x 1-1/8 pulg. de profundidad

INSTALACIÓN DEL TERMOSTATO

CONEXIONES

Consulte las instrucciones del fabricante del equipo para obtener información específica de las conexiones. Una vez realizadas las conexiones eléctricas, consulte el MENÚ DE INSTALACIÓN para ver las instrucciones para la configuración adecuada del termostato. La tabla de conexiones que se muestra es para los sistemas típicos y describe las funciones de las terminales del termostato.

Identificación de terminales	Función de la terminal
RC*	Alimentación para refrigeración
RH*	Alimentación para calefacción
O/B	Terminal de cambio energizada en calefacción (B) o refrigeración (O) para la bomba de calor o los sistemas de colectores
Y**	Relé de refrigeración
G	Relé de ventilador
W**	Relé de calefacción
C	Cable neutro para 24 V (opcional con pilas)

*Cuando haya los dos cables RC y RH, corte el puente RC/RH (ver página siguiente).

**Para sistemas de bomba de calor, agregue un cable puente para conectar las terminales Y y W.



Nivelación del termostato
 La nivelación es solo por razones estéticas y no afectará el funcionamiento del termostato.

Precauciones

- No exceda los valores nominales especificados.
- Todas las conexiones eléctricas deben cumplir con los códigos y reglamentaciones locales y nacionales.
- Este control es un instrumento de precisión y debe manipularse con cuidado. La manipulación descuidada o la distorsión de los componentes podrían hacer que el control no funcionara correctamente.

⚠ ADVERTENCIA

No utilice en circuitos que excedan el voltaje especificado. Los voltajes más altos dañarán el control y pueden causar riesgos de electrocución o incendio.

No cortocircuite las terminales de la válvula de gas ni del control principal para probarlas. Un cortocircuito o una conexión incorrecta quemarán el termostato y podría causar lesiones personales y/o daños materiales.

⚠ PRECAUCIÓN

Para evitar descargas eléctricas y/o daños al equipo, desconecte la electricidad del sistema, en el fusible principal o en la caja de disyuntores, hasta que la instalación esté completa.

Ubicación de las pilas

Se deben usar pilas alcalinas AA de buena calidad cuando no se dispone de un cable neutro. Cuando se dispone de un cable neutro, las pilas ofrecen una fuente de energía de respaldo (esto mantendrá el reloj en caso de un corte de energía).

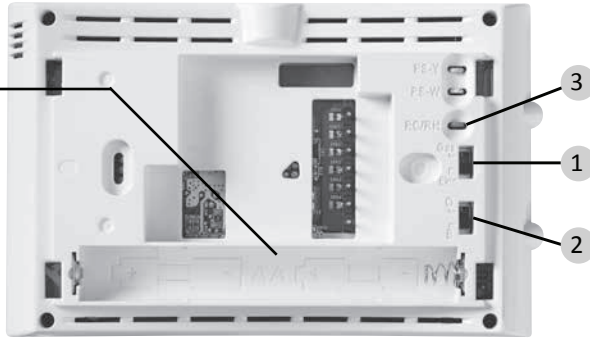

1.) Interruptor eléctrico/de gas

Si el sistema es una bomba de calor o calefactor eléctrico, el interruptor GAS/ELEC debe colocarse en **Elec**. Si su sistema es un calefactor a gas o aceite, el interruptor debe colocarse en **Gas**.

2.) Interruptor de terminal O/B

El interruptor O/B de este termostato viene ajustado de fábrica en la posición **O**. Esta opción admite la mayoría de las aplicaciones de bomba de calor, las cuales requieren que el relé de conmutación esté energizado en **Cool**. Si la bomba de calor que está instalando requiere una terminal **B**, para energizar el relé de conmutación en **Heat**, el interruptor O/B debe colocarse en la posición **B**.

3.) RC/RH Cable puente

Este termostato conecta eléctricamente las terminales RC y RH por lo que no es necesario un cable puente. Si la aplicación ofrece un cable aparte para RC y RH, corte el puente RC/RH. Esto aislará ambas terminales para que puedan usarse independientemente.

MENÚ DE INSTALACIÓN

Para evitar cambios que puedan afectar el funcionamiento del sistema, este termostato tiene un MENÚ DE INSTALACIÓN y un MENÚ DE USUARIO. El MENÚ DE INSTALACIÓN brinda acceso a todas las opciones, mientras que el MENÚ DE USUARIO ofrece acceso a los elementos que no afectarán el funcionamiento del sistema. Para acceder al MENÚ DE INSTALACIÓN presione el botón **Menu** durante 8 segundos. La pantalla mostrará el elemento **30** de la tabla a continuación. Use **Next** (siguiente) y **Back** (anterior) para desplazarse por los elementos del menú. Presione **▲** o **▼** para cambiar una opción del menú.

Menú de instalación N° (Mantenga presionado Menu durante 8 segundos)	Descripción	Configuración predeterminada (iconos intermitentes)	Opciones (Presione ▲ o ▼)
30	Velocidad del ciclo de calefacción (con qué frecuencia se encenderá la calefacción)	MEd	SLO – lento MEd – medio FAS – rápido
35	Velocidad del ciclo de refrigeración (con qué frecuencia se encenderá la refrigeración)	MEd	SLO – lento MEd – medio FAS – rápido
50	Bloqueo del compresor (protege al compresor de los ciclos cortos)	OFF	On – retraso de 5 minutos OFF – sin retraso
65	Límite de calefacción máximo (máxima temperatura de referencia para el modo de calefacción)	99	47 a 99
66	Límite de refrigeración mínimo (mínima temperatura de referencia para el modo de refrigeración)	45	45 a 97

(El Menú de Instalación continúa en la página siguiente)

MENÚ DE INSTALACIÓN (continuación)

Menú de instalación N° (Mantenga presionado Menu durante 8 segundos)	Descripción	Configuración predeterminada (iconos intermitentes)	Opciones
79	Fahrenheit o Celsius	°F	°F – Fahrenheit °C – Celsius
81	Ajuste de la pantalla de temperatura (ajusta la "temperatura ambiente" que aparece en la pantalla)	0	-5 a +5
83	Luz de pantalla continua (mantiene la luz de fondo siempre encendida - es necesario un cable neutro)	OFF	On – siempre encendida OFF – momentáneamente
99	Bloqueo de teclado (evita cambios no deseados en el termostato)	OFF	On – inhabilita los botones OFF – todos los botones están activos

PRUEBA DEL EQUIPO

Encienda la alimentación del sistema.

Funcionamiento del ventilador

Si su sistema no tiene una conexión para la terminal G, pase directamente a la sección **Sistema de calefacción**.

- 1.) Mueva el interruptor Fan (ventilador) a la posición On (encendido). El ventilador debería comenzar a funcionar.
- 2.) Mueva el interruptor Fan a la posición Auto (automático). El ventilador debería detenerse inmediatamente.

Sistema de calefacción

- 1.) Mueva el interruptor **System** (sistema) a la posición **Heat** (calefacción).
- 2.) Presione **▲** para ajustar la configuración del termostato en 1° por encima de la temperatura ambiente. El sistema deberá comenzar a funcionar y el termostato indicará **Heat On** (calefacción encendida).
- 3.) Presione **▼** para ajustar la configuración del termostato en 1° por debajo de la temperatura ambiente. El sistema de calefacción deberá dejar de funcionar y el termostato deberá indicar **Heat** (calefacción).

Sistema de refrigeración

- 1.) Mueva el interruptor **System** (sistema) a la posición **Cool** (refrigeración).
- 2.) Presione **▼** para ajustar la configuración del termostato en 1° por debajo de la temperatura ambiente. El ventilador debería encenderse inmediatamente a alta velocidad, seguido de circulación de aire frío. El termostato indicará **Cool On** (refrigeración encendida). Puede haber un retraso de hasta 5 minutos. (ver MENÚ DE INSTALACIÓN, elemento 50)
- 3.) Presione **▲** para ajustar la configuración del termostato en 1° por encima de la temperatura ambiente. El sistema de refrigeración deberá dejar de funcionar y el termostato deberá indicar **Cool**.

*Nota: Si aparece en la pantalla **Starting Soon** (comenzará pronto), la característica de bloqueo del compresor está funcionando. Habrá un retraso de hasta 5 minutos antes de que el compresor se encienda (ver MENÚ DE INSTALACIÓN, elemento 50).*

PRECAUCIÓN

Para evitar daños al compresor y/o daños materiales, si la temperatura externa está por debajo de 50 °F, NO utilice el sistema de refrigeración. No deje que el compresor funcione a menos que los calentadores de aceite del compresor hayan estado en funcionamiento durante 6 horas y el sistema no haya estado en funcionamiento durante al menos 5 minutos.

CÓMO USAR EL TERMOSTATO

DESCRIPCIÓN GENERAL DEL TERMOSTATO

Antes de que comience a usar su termostato, debe familiarizarse con sus funciones, la pantalla y la ubicación y funcionamiento de los diferentes botones e interruptores.

BOTONES E INTERRUPTORES DEL TERMOSTATO	LA PANTALLA
1.) Interruptor del ventilador	7.) El termostato está protegiendo al equipo de los ciclos cortos (retraso de 5 minutos)
2.) Interruptor del sistema	8.) Indica que el sistema está funcionando en el modo de refrigeración o calefacción
3.) Botón Backlight (luz de fondo) (ubicado en la parte superior del termostato)	9.) Indicador de estado de la pila
4.) Sube el ajuste de temperatura	10.) Indicador de pila con carga baja *
5.) Accede a las opciones del menú	11.) Temperatura de referencia
6.) Baja el ajuste de temperatura	12.) Aparece cuando el teclado está bloqueado (para evitar cambios no deseados)
	13.) Next (siguiente) (botón Menu) se usa para desplazarse dentro de un menú
	14.) CONSULTE LA SECCIÓN DE SOLUCIÓN DE PROBLEMAS

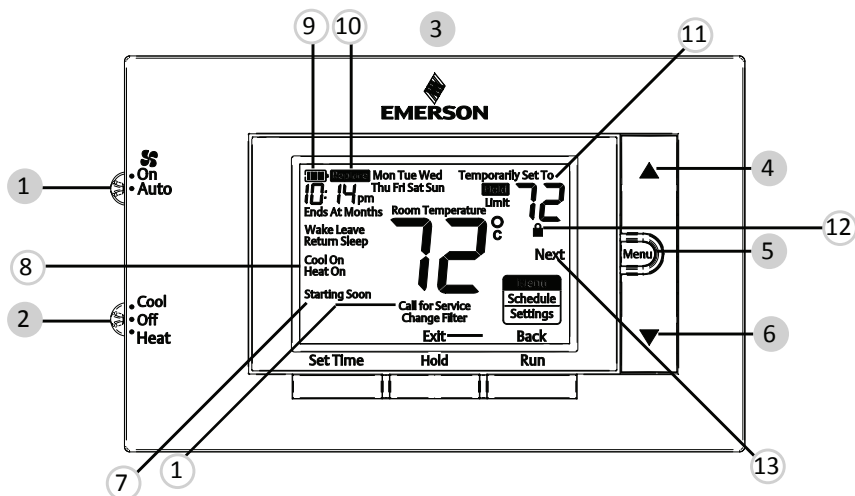

*Siempre que aparezca " Replace " (Reemplazar) en la pantalla, se deberán colocar nuevas pilas alcalinas AA de una marca de buena calidad. Si la vivienda estará desocupada durante un tiempo prolongado y aparece el símbolo " " o " Replace " cambie las pilas antes de irse.

MENÚ DEL USUARIO

Para personalizar las opciones del termostato, presione el botón **Menu** desde la pantalla de inicio. Use el botón **Next** (siguiente) para desplazarse por los elementos del menú. Presione ▲ o ▼ para cambiar la opción.

Menú del usuario N° (Oprima el botón Menu y suéltelo)	Descripción	Configuración predeterminada (iconos intermitentes)	Opciones (Presione ▲ o ▼)
01	Fahrenheit o Celsius	°F	°F – Fahrenheit °C – Celsius
02	Ajuste de la pantalla de temperatura (ajusta la temperatura ambiente)	0	-5 a + 5
03	Luz de pantalla continua (mantiene la luz de fondo siempre encendida - es necesario un cable neutro)	OFF	On – siempre encendido OFF – momentáneamente
04	Bloqueo de teclado (evita cambios no deseados en el termostato)	OFF	On – inhabilita los botones OFF – todos los botones están activos

- **Bloqueo del teclado** – Para evitar cambios no deseados, se pueden inhabilitar los botones. Para activar esta función, mantenga presionado el botón ▲ y el botón **Menu** hasta que aparezca el icono (esto también se puede activar en el menú). Para desactivar, mantenga presionado el botón ▲ y el botón **Menu** durante 3 segundos.

SOLUCIÓN DE PROBLEMAS

Síntoma	Causa posible	Acción correctiva
El sistema no calienta/ El sistema no enfría/ No funciona el ventilador (problema común)	<ol style="list-style-type: none"> 1.) Se quemó el fusible o se disparó el disyuntor. 2.) El interruptor de alimentación del calefactor está en OFF (apagado). 3.) La puerta o el panel del compartimiento del ventilador del calefactor están sueltos o no están debidamente instalados. 4.) La conexión al termostato o al sistema está suelta. 	<ol style="list-style-type: none"> 1.) Cambie el fusible o reinicie el disyuntor. 2.) Coloque el interruptor en ON (encendido). 3.) Vuelva a colocar el panel de la puerta en el lugar correcto para que se enganche con el interruptor de interbloqueo de seguridad o de la puerta. 4.) Apriete las conexiones.
El sistema no calienta	<ol style="list-style-type: none"> 1.) El interruptor System (sistema) no está ajustado en Heat (calefacción). 2.) La conexión al termostato o al sistema está suelta. 3.) El sistema de calefacción requiere servicio técnico o debe cambiarse el termostato. 	<p>Verifique que los cables del termostato y del sistema estén bien conectados.</p> <p>Diagnóstico: Ajuste el interruptor System en Heat y suba la temperatura de referencia por encima de la temperatura ambiente. En menos de 5 minutos, debería oírse un chasquido suave del termostato y debería aparecer "Heat On" (calefacción encendida) en la pantalla. Este sonido indica que el termostato está funcionando correctamente. Si el termostato no emite un chasquido, siga el procedimiento indicado a continuación. Si el termostato no hace un chasquido después de reiniciarlo, comuníquese con el personal del servicio de calefacción y refrigeración o con el lugar donde lo adquirió para obtener un reemplazo. Si el termostato hace un chasquido, póngase en contacto con el fabricante del calefactor o con personal del servicio para verificar que el sistema de calefacción esté funcionando correctamente.</p>
El sistema no enfría	<ol style="list-style-type: none"> 1.) El interruptor System (sistema) no está ajustado en Cool (refrigeración). 2.) La conexión al termostato o al sistema está suelta. 3.) El sistema de refrigeración requiere servicio técnico o debe cambiarse el termostato. 	<p>Verifique que los cables del termostato y del sistema estén bien conectados.</p> <p>Diagnóstico: Ajuste el interruptor System en Cool y baje la temperatura de referencia por debajo de la temperatura ambiente. Siga el mismo procedimiento de diagnóstico que cuando el sistema "no calienta" pero coloque el termostato en Cool y fije la temperatura de referencia por debajo de la temperatura ambiente. El termostato puede tardar hasta cinco minutos en pasar al modo de refrigeración si se ha seleccionado la opción de bloqueo del compresor en el menú de instalación. (ver MENÚ DE INSTALACIÓN, elemento 50).</p>
El modo de calefacción, refrigeración o ventilador funciona de manera constante	Possible cortocircuito en el cableado, termostato, sistema de calefacción, refrigeración o ventilador.	Verifique todas las conexiones de los cables para asegurarse de que no estén en cortocircuito o tocando otros cables. Pruebe reiniciar el termostato. Si la condición persiste, comuníquese con el personal del servicio de HVCA.
No coincide la temperatura de la pantalla del termostato con el termómetro	Es necesario ajustar la pantalla del termostato.	La pantalla se puede ajustar en $\pm 1-5^\circ$. Ver Menú de usuario, elemento 04.

(La Solución de problemas continúa en la página siguiente)

SOLUCIÓN DE PROBLEMAS (continuación)

Síntoma	Causa posible	Acción correctiva
Los ciclos del calefactor (aire acondicionado) son demasiado cortos o demasiado largos (oscilación reducida o amplia de la temperatura)	La ubicación del termostato y/o el tamaño del sistema de calefacción pueden influir en la duración de los ciclos.	Los termostatos digitales proporcionan un control preciso y se encienden y apagan más rápido que los modelos mecánicos más antiguos. El sistema se enciende y se apaga con más frecuencia, pero funciona durante menos tiempo. Si desea aumentar el tiempo del ciclo, elija SLO para un ciclo lento en el Menú de instalación. (Elementos del menú de referencia 30 y 35). Si no se alcanza una velocidad de ciclo aceptable, póngase en contacto con el personal de servicio de HVCA.
El icono "Call for Service" (llamar al servicio) aparece en la pantalla	<ol style="list-style-type: none"> 1.) El sistema de calefacción no puede calentar el espacio dentro de los 10 grados de la temperatura de referencia en 2 horas. 2.) El sistema de refrigeración no puede calentar el espacio dentro de los 10 grados de la temperatura de referencia en 2 horas. 3.) Si aparece "--" para la temperatura ambiente, es necesario cambiar el termostato. 4.) Ninguno de los botones del termostato funcionan. 	<ol style="list-style-type: none"> 1.) Ver las acciones correctivas para cuando el sistema "no calienta". 2.) Ver las acciones correctivas para cuando el sistema "no enfría". 3.) Reemplace el termostato. 4.) Asegúrese de que no esté activado el bloqueo del teclado (indicado por el icono .

Reiniciar el termostato o la configuración del termostato

Si el termostato tiene pilas en buen estado, pero la pantalla está en blanco o no responde al presionar los botones, el termostato se debe reiniciar retirando las pilas durante 2 minutos. Este reinicio no cambiará la configuración del menú. Si la condición persiste luego de volver a colocar las pilas, reemplace el termostato.

Para reestablecer convenientemente solo la configuración del usuario a los valores predeterminados de fábrica, presione los botones **Menu** y **Backlight** al mismo tiempo y manténgalos presionados hasta que la pantalla quede en blanco y se reinicie.

LÍNEA DE AYUDA PARA EL USUARIO: 1-800-284-2925

White-Rodgers es una empresa de Emerson Electric Co.

El logotipo de Emerson es una marca comercial y una marca de servicio de Emerson Electric Co.

White-Rodgers™

www.white-rodgers.com
www.emersonclimate.com

